

取扱説明書

プッシュ式マルチ壁掛金具

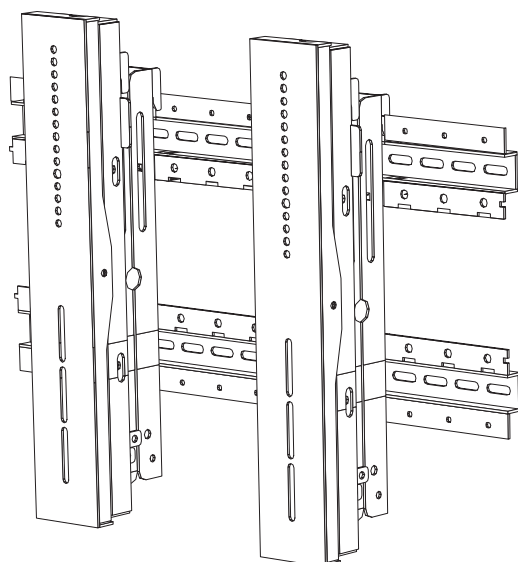

FFP-PM400R



警告

本製品は、50kgまでの液晶ディスプレイ/テレビを対象とした製品です。それ以外の液晶ディスプレイ/テレビを取り付けると、壁掛け金具や液晶ディスプレイ/テレビの落下・破損など事故の原因となります。

目次

■安全上のご注意	P1
■警告・注意	P2
■製品紹介・各部名称・付属品	P3
■モニターブラケットユニットを取り外す	P4
■レールハットを壁面に設置する	P5
■液晶ディスプレイ/テレビにモニターブラケットユニットを取り付ける	P6
■レールハットにパンタグラフユニットを取り付ける	P7
■液晶ディスプレイ/テレビを設置する	P8
■液晶ディスプレイ/テレビの位置を調整する	P9
■パンタグラフユニットをレールハットに固定する	P10
■保証書	P11



日本フォームサービス株式会社

安全上のご注意 必ずお守りください

お買い上げありがとうございました

ご使用前にこの取扱説明書をよくお読みください。特に「安全上のご注意」は必ずお読みください。
お読みになった後は、いつでも取り出せる場所に大切に保管してください。

また、本製品は生産より出荷に至るまで厳重に検査しておりますが、万一製品に破損またはご使用に支障をきたす場合は、誠に恐れ入りますが購入先または下記宛先までお問合せください。

日本フォームサービス株式会社

電話03-3636-0011 URL <http://www.forvice.co.jp>

Mail info@forvice.co.jp

お使いになる人や他の人への危害、物的損害を未然に防止するため、必ずお守りいただきたいことを、次の表示で区分しています。



警告

この表示の欄は「死亡または重症を負うことが想定される危害の程度」です。



注意

この表示の欄は「傷害を負うことが想定されるか、または物的損害の発生が想定される危害・損害の程度」です。

お守りいただきたい内容の種類を、次の絵表示で区分し、説明しています。



この絵表示は、絶対にしてはいけない「禁止」内容です。



この絵表示は、してはいけない「禁止」内容です。



この絵表示は、必ず実行していただきたい「指示」内容です。



この絵表示は、気をつけていただきたい「注意」内容です。



この絵表示は、指に気をつけていただきたい「注意」内容です。

⚠ 警告・注意



本製品は、50kgまでの液晶ディスプレイ/テレビを対象とした製品です。それ以外の液晶ディスプレイ/テレビを取り付けると、壁掛け金具や液晶ディスプレイ/テレビの落下・破損など事故の原因となります。



液晶ディスプレイ/テレビを本製品へ取り付け、取り外しする際は、必ず2人以上で作業を行ってください。1人での作業は事故の原因となります。



液晶ディスプレイ/テレビの設置後は、メンテナンス時以外にネジをゆるめたり、はずしたりしないでください。液晶ディスプレイ/テレビの落下など事故の原因となります。



壁掛け金具の改造・変更は行わないでください。液晶ディスプレイ/テレビの落下や破損など事故の原因となります。



壊れた部品を使用しないでください。落下によるけがの原因となります。万一、部品が壊れた場合は販売店にご相談ください。



壁掛け金具の設置は特別な技術が必要ですので、販売店や工事店にご相談ください。お客様による工事は一切行わないでください。取り付け、取扱いの不備による事故の原因となります。



取り付ける壁面には十分な強度があることを確認してください。取り付ける液晶ディスプレイ/テレビ、壁掛け金具の重量に長時間耐えうることを確認してください。



安全確保のため、ボルトやネジ類は所定の場所に確実に締め付けてください。



液晶ディスプレイ/テレビを前後に出し入れする際は、手・指を挟まない様、充分ご注意ください。

⚠ 警告・注意

必ずお守りください。

壁掛け金具の取付は販売店や工事店にご相談ください。お客様による工事は一切行わないでください。取付、取扱いの不備による事故、液晶ディスプレイ/テレビの落下による損傷の危険性があります。

安全の為、液晶ディスプレイ/テレビと壁掛け金具の重量に十分耐える様、取り付け場所の強度を確認の上施工を行ってください。

■ 製品紹介・各部名称

プッシュ式マルチ壁掛金具

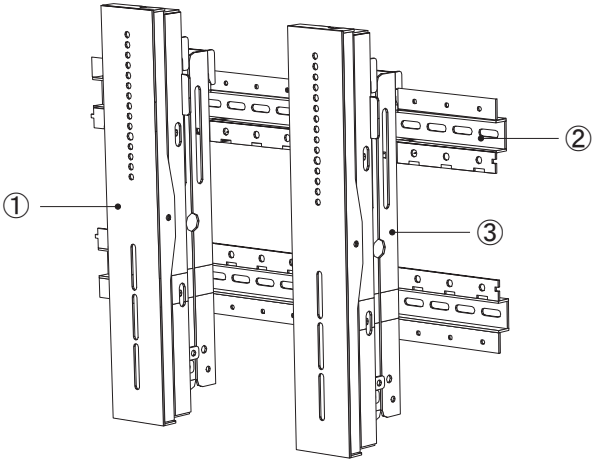





自重量	約18kg
搭載可能重量	50.0kg

No.	名 称
①	モニターブラケットユニット
②	レールハット
③	パンタグラフユニット

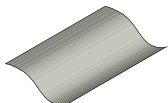
■ 付属品

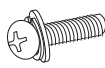
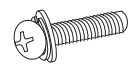
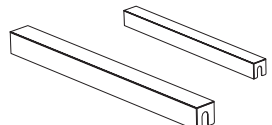
プッシュ式マルチ壁掛金具 付属品

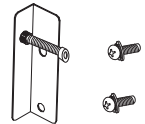
 取扱説明書 ……1部	 座金組込ネジ (M6×14) ……8本	 座金組込ネジ (M6×16) ……4本	 座金組込ネジ (M6×18) ……4本
	 連結金具 ……2式	 平座金(M8) ……4個	 左右調整金具 セット ……1式

■モニターブラケットユニットを取り外す

1. パンタグラフユニットの下部、両側面に取り付けられている座金組込ネジ(M6×20)を取り外します。取り外したネジは再度取り付けますので、無くさない様に保管してください。

使用する工具

プラスドライバー

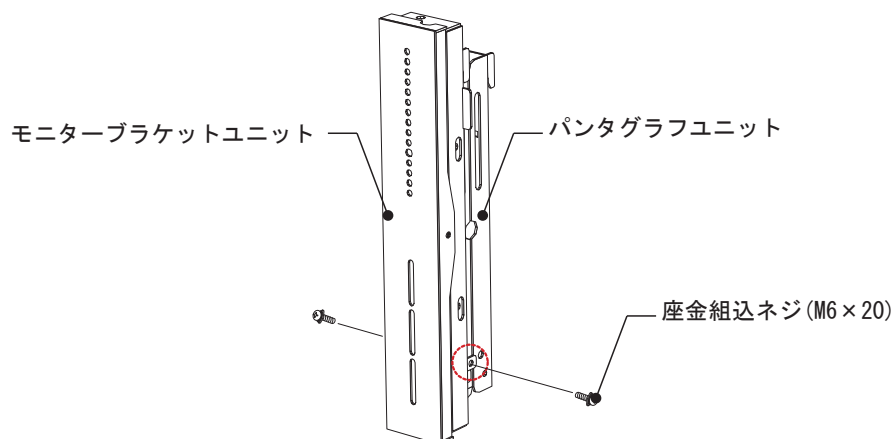

2. モニターブラケットユニットを上を持ち上げパンタグラフユニットから取り外します。

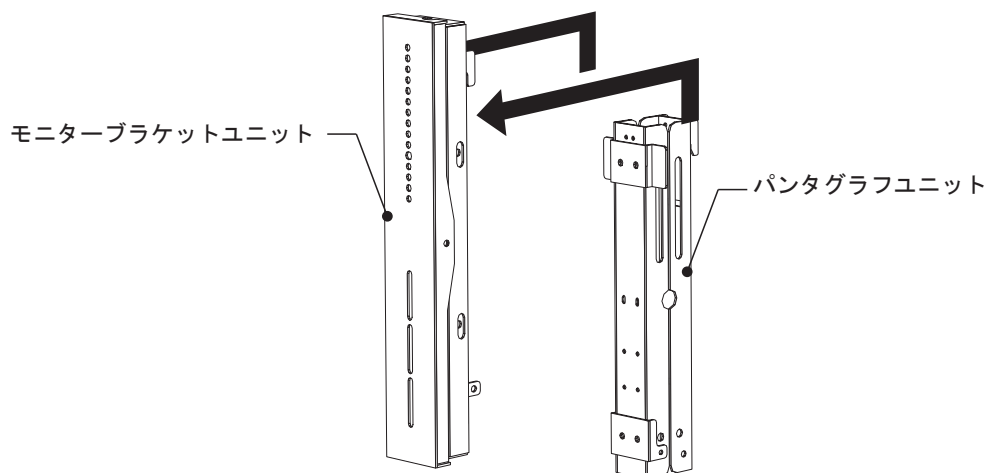

上を持ち上げながら取り外します

■ レールハットを壁面に固定する

1. 別紙図面を参照し、レールハットの取付け位置を確認してください。
2. 液晶ディスプレイ/テレビ重量+金具重量を合わせ、荷重に耐える取り付け位置であることを確認してください。強度が不足する場合は十分な補強を行ってください。
3. 壁面の構造に合わせた固定方法、ネジ・ワッシャーの選定をしてください。
4. 取り付けの際、水平であることを確認し、固定してください。

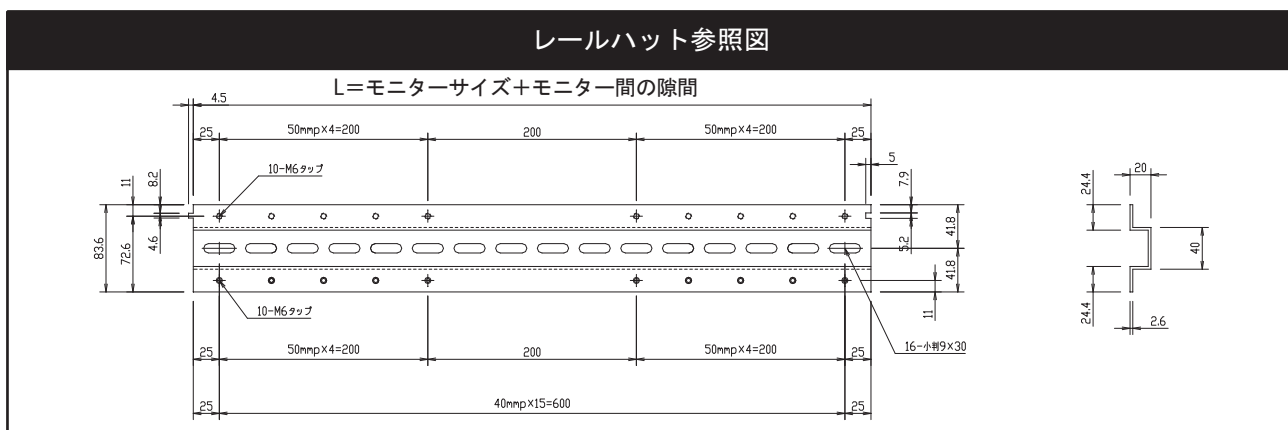

ネジは確実に締め付けてください。
液晶ディスプレイ/テレビの落下による破損・けがの原因となります。



レールハットは上下で設置する向きが異なります。
図面を参照の上、間違いの無い様に設置してください。

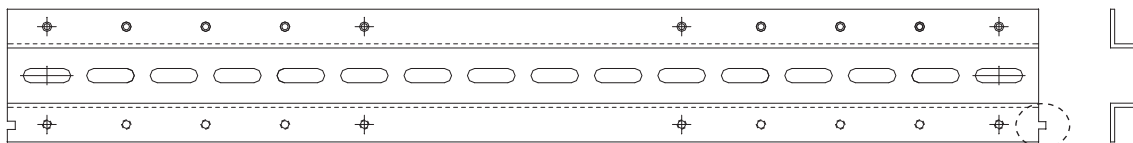

上側（突起部が右下に位置します）

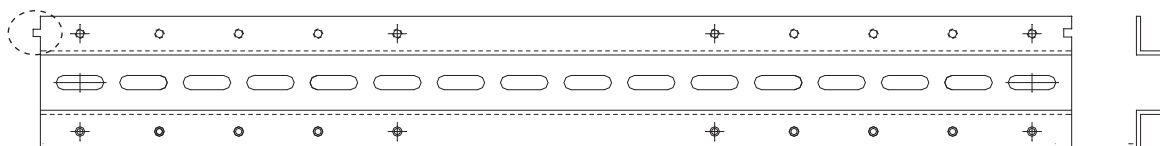

下側（突起部が左上に位置します）

■ 液晶ディスプレイ/テレビにモニターブラケットユニットを取り付ける

1. 液晶ディスプレイ/テレビにモニターブラケットユニットを付属の座金組込ネジでしっかりと固定します。

【本製品は取付穴ピッチ400×400(mm)/300×300(mm)/400×200(mm)に対応しています】
必ず液晶ディスプレイ/テレビの取付穴深さに合ったネジを選定して下さい。
取付穴深さは液晶ディスプレイ/テレビの取扱説明書またはメーカーホームページなどでご確認ください。

使用する工具

プラスドライバー

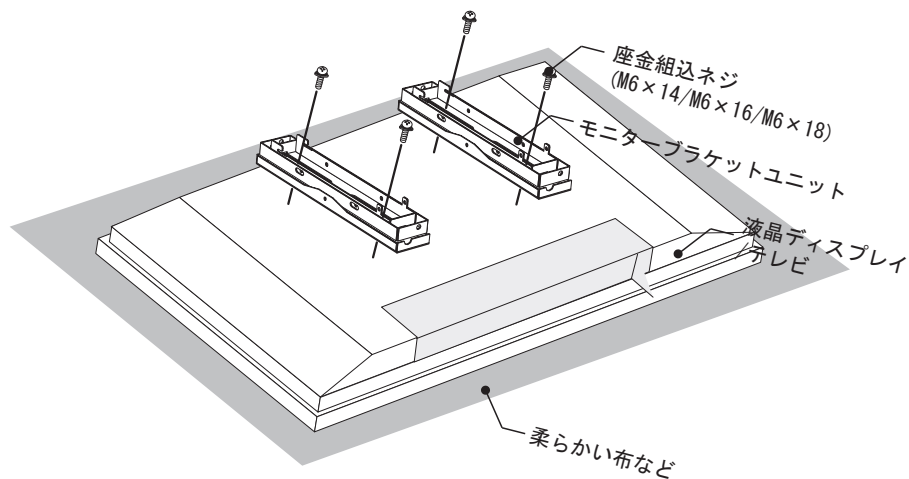

モニターブラケット取り付けの際に液晶ディスプレイ/テレビを寝かせる時は、凹凸のない平らな面に柔らかい布やシートを敷いて、できるだけ短時間で行ってください。画面に異常を来す原因となります。



ネジは確実に締め付けてください。液晶ディスプレイ/テレビの落下による破損・けがの原因となります。

■レールハットにパンタグラフユニットを設置する

1. 液晶ディスプレイ/テレビの設置位置を確認し、設置位置に連結金具をレールハットに引っ掛けて取り付けます。

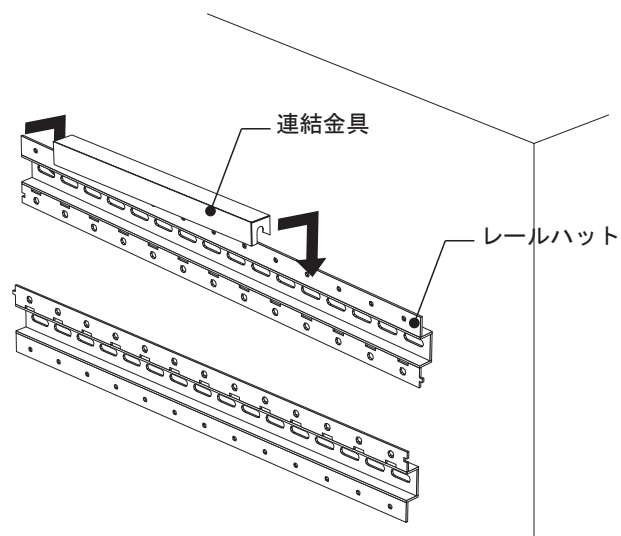

2. 連結金具のガイドに沿ってレールハットに引っ掛ける形でパンタグラフユニットをレールハットに取り付けます。

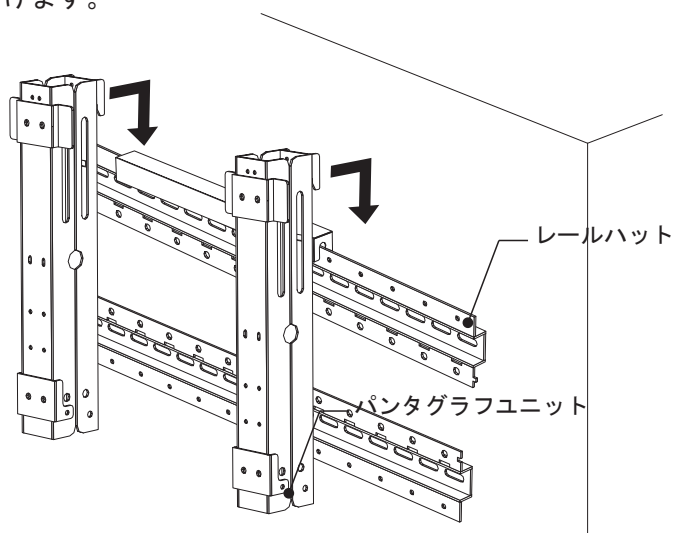

3. パンタグラフユニットを一度押し込みロックを解除して前へ引き出します。

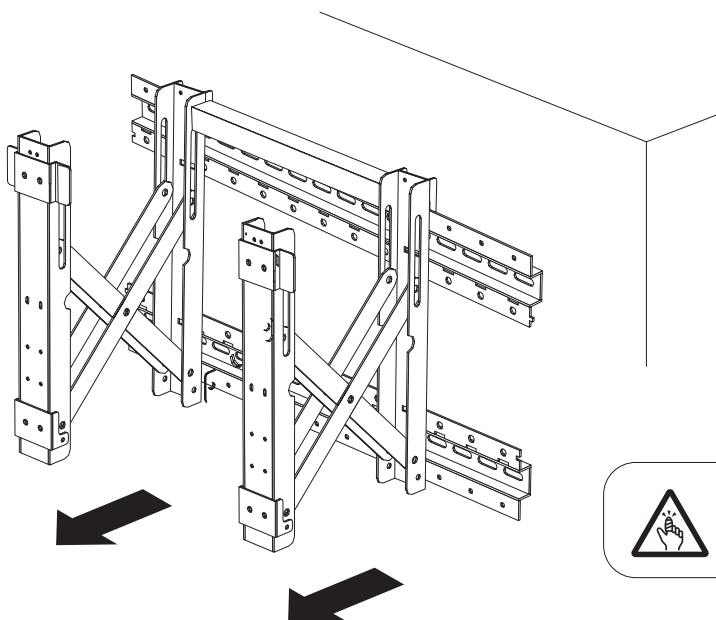

液晶ディスプレイ/テレビを前後に出し入れする際は、手・指を挟まない様、充分ご注意ください。

■ 液晶ディスプレイ/テレビを設置する

1. 前に出ているパンタグラフユニットへ液晶ディスプレイ/テレビを取り付けたモニターブラケットを上から引っ掛けて設置します。

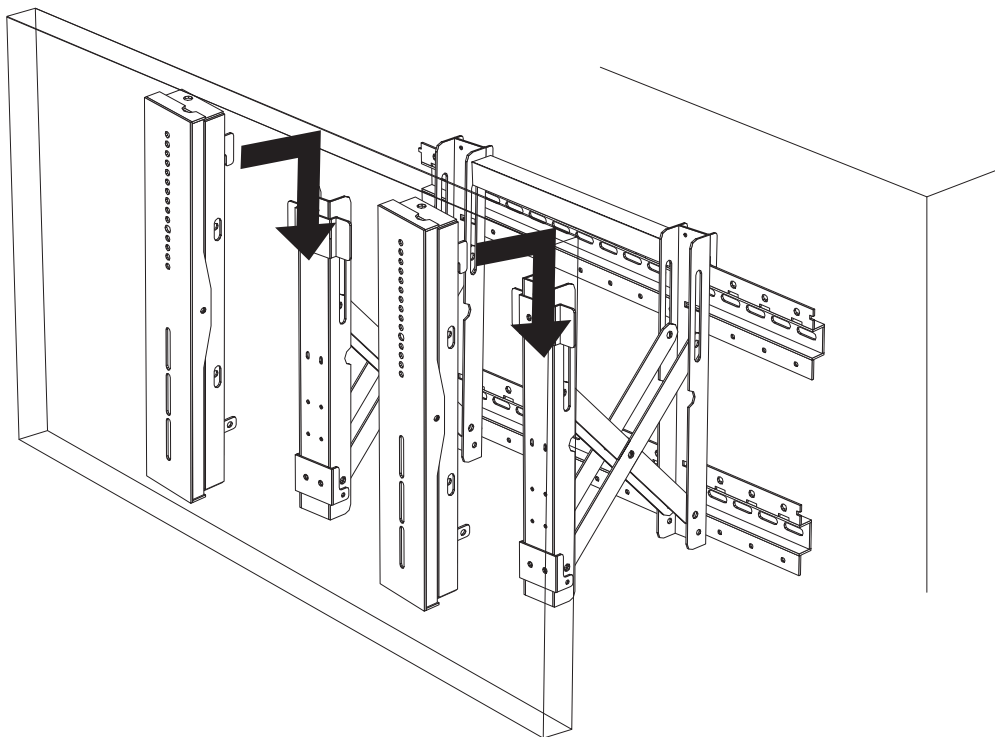

液晶ディスプレイ/テレビを本製品へ取り付け、取り外しする際は、必ず2人以上で作業を行ってください。1人での作業は事故の原因となります。

2. モニターブラケットユニット下部側面にある穴を使い、先ほど取り外した座金組込ネジ (M6×14) でパンタグラフユニットにモニターブラケットユニットを固定します。

使用する工具

プラスドライバー

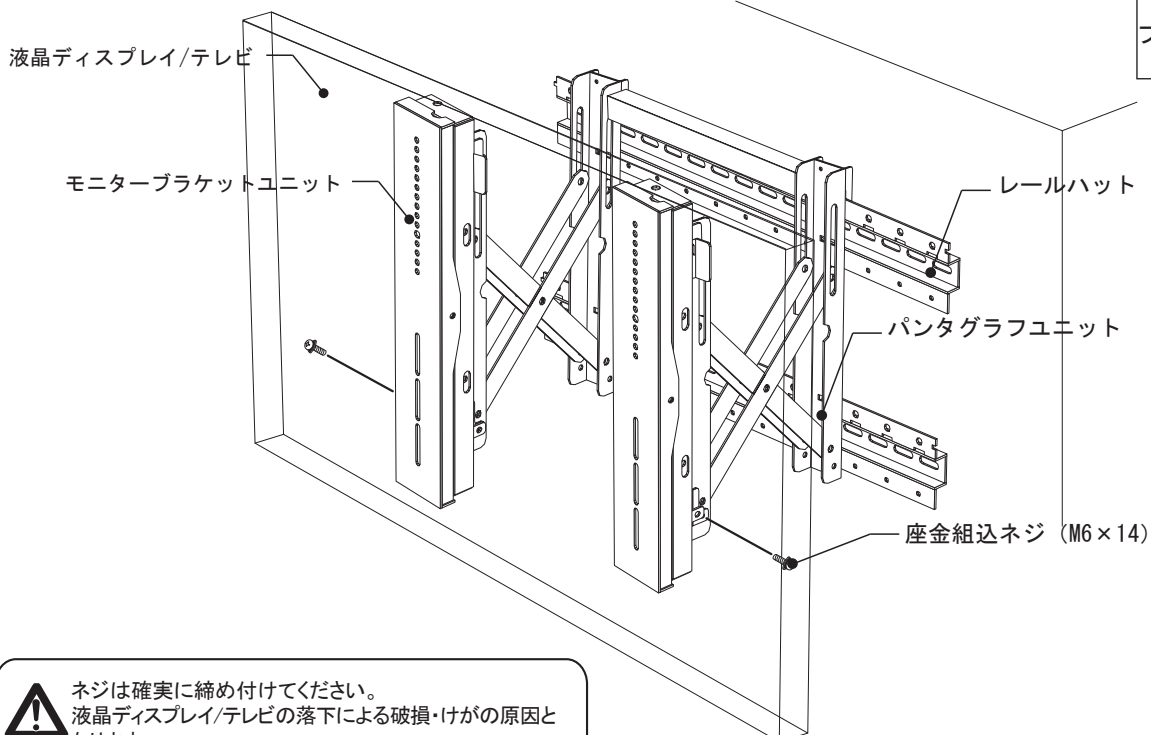

ネジは確実に締め付けてください。
液晶ディスプレイ/テレビの落下による破損・けがの原因となります。

■ 液晶ディスプレイ/テレビの位置を調整する

1. モニターブラケットのチルト調整用ボルト及び上下調整ボルトを使い液晶ディスプレイ/テレビの上下方向及びチルト方向の位置を微調整します。

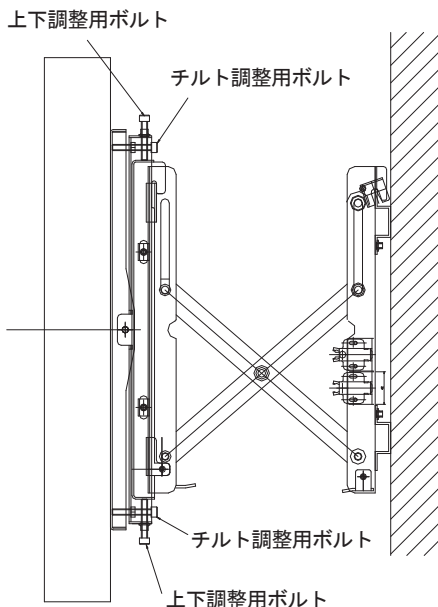

使用する工具

六角レンチ
対辺6ミリ

2. 液晶ディスプレイ/テレビの左右の設置位置を調整する場合、付属の左右調整金具セットを使い位置を微調整します。

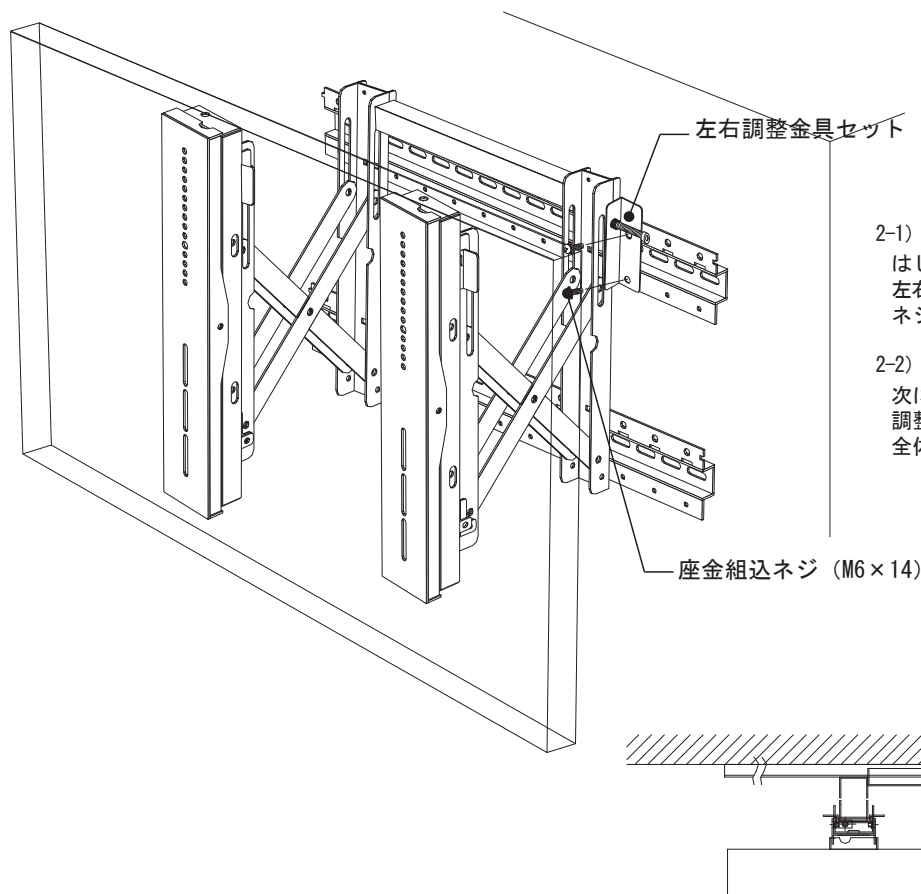

使用する工具

プラスドライバー

六角レンチ
対辺6ミリ

2-1)

はじめに調整する金具側面のレールハットに左右調整金具セットを合わせ、付属の座金組込ネジ (M6 x 14) でレールハットに固定します。

2-2)

次に左右調整金具セットに組み付いている左右調整用ボルトを締め付けていくことで、金具全体を押し込み設置位置を微調整します。

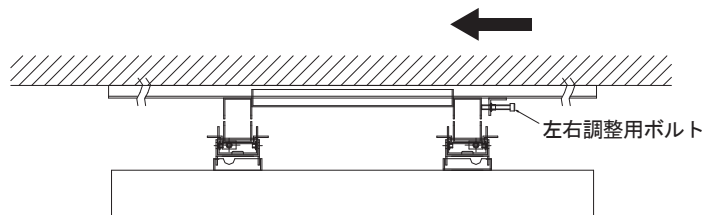

■ パンタグラフユニットをレールハットに固定する

1. 液晶ディスプレイ/テレビの設置位置が定まったら、パンタグラフユニットを前に出し、付属の座金組込ネジ (M6×14)、平座金 (M8) を使いレールハットに固定します。
2. パンタグラフユニットを固定後、連結金具を取り外します。
連結金具は液晶ディスプレイ/テレビを複数設置する際に流用します。

使用する工具

プラスドライバー

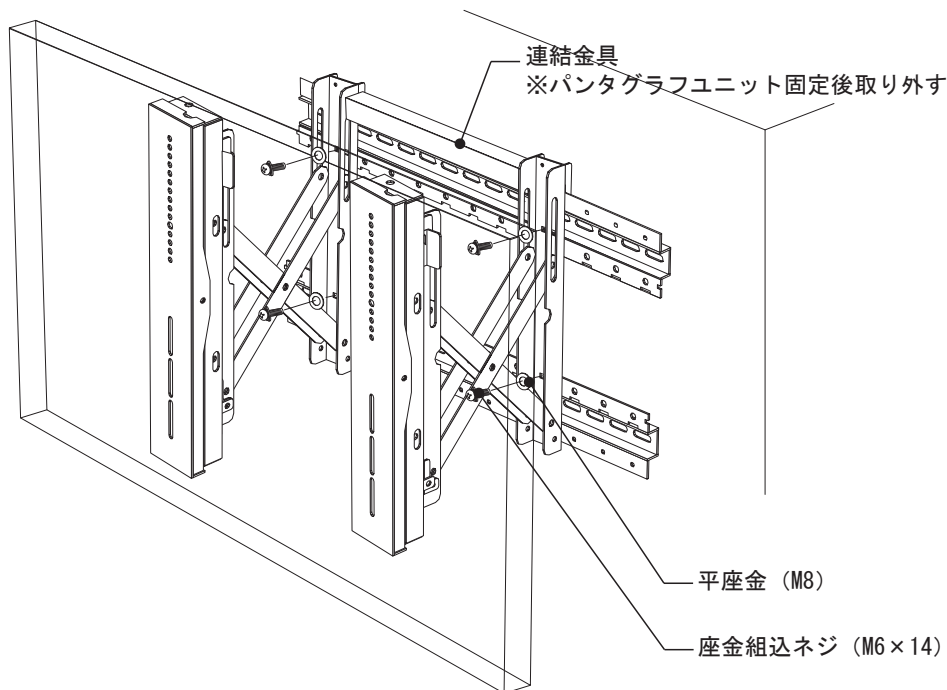

ネジは確実に締め付けてください。
液晶ディスプレイ/テレビの落下による破損・けがの原因となります。



レールハットを確認の上、正しい位置に固定してください。
液晶ディスプレイ/テレビの落下による破損・けがの原因となります。

2. パンタグラフユニットを押し込み固定します。

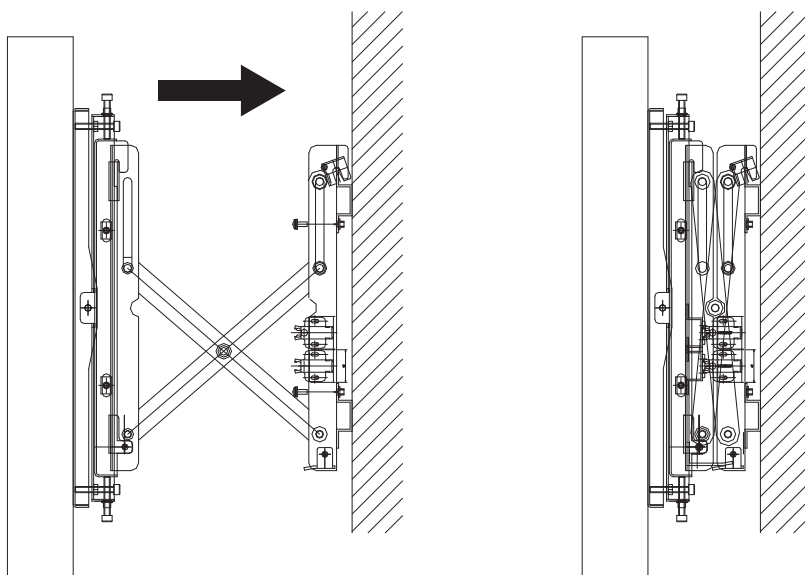

パンタグラフユニットをしっかり押し込み確実にロックが掛かったことを確認してください。液晶ディスプレイ/テレビの落下による破損・けがの原因となります。



液晶ディスプレイ/テレビを前後に出し入れする際は、手・指を挟まない様、充分ご注意ください。