

取扱説明書

VESA800x400対応 壁掛金具 FTK-LF00WM90

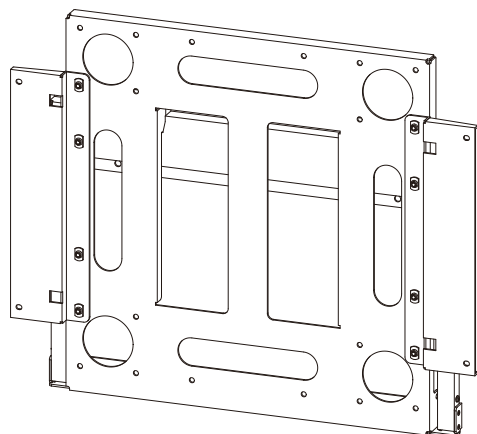

【横設置】

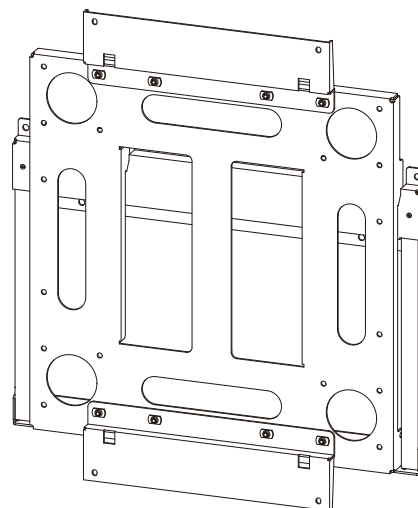

【縦設置】



警告

液晶ディスプレイを本製品への取付、取り外しは、必ず6人以上での作業を行ってください。1～5人での作業は事故の原因となります。

目次

■安全上のご注意	P1
■警告・注意	P2
■製品紹介・各部名称・付属品	P3
■モニターブラケットの取り外し	P4
■液晶ディスプレイにモニターブラケットとアタッチメント金具を取り付ける	P5
■壁掛け金具を壁面に設置する	P6
■液晶ディスプレイを壁掛け金具に取り付ける	P6
■モニターブラケットと壁掛け金具をネジで固定する	P7
■保証書	P8



日本フォームサービス株式会社

2017.05.29 第1版

安全上のご注意 (必ずお守りください)

お買い上げありがとうございました

ご使用前にこの取扱説明書をよくお読みください。特に「安全上のご注意」は必ずお読みください。
お読みになった後は、いつでも取り出せる場所に大切に保管してください。

また、本製品は生産より出荷に至るまで厳重に検査しておりますが、万一製品に破損またはご使用に支障をきたす場合は、誠に恐れ入りますが購入先または下記宛先までお問合せください。

日本フォームサービス株式会社

電話03-3636-0011 URL <http://www.forvice.co.jp>

Mail info@forvice.co.jp

お使いになる人や他の人への危害、物的損害を未然に防止するため、必ずお守りいただきたいことを、次の表示で区分しています。

 **警告** この表示の欄は「死亡または重症を負うことが想定される危害の程度」です。

 **注意** この表示の欄は「傷害を負うことが想定されるか、または物的損害の発生が想定される危害・損害の程度」です。

お守りいただきたい内容の種類を、次の絵表示で区分し、説明しています。



この絵表示は、絶対にしてはいけない「禁止」内容です。



この絵表示は、してはいけない「禁止」内容です。



この絵表示は、必ず実行していただきたい「指示」内容です。



この絵表示は、気をつけていただきたい「注意」内容です。



この絵表示は、指に気をつけていただきたい「注意」内容です。

⚠ 警告・注意



本製品は、90kg以下のディスプレイを対象とした製品です。それ以外の液晶ディスプレイを取り付けると、壁掛け金具や液晶ディスプレイの落下・破損など事故の原因となります。



液晶ディスプレイを本製品への取付、取り外しは、必ず6人以上で作業を行ってください。1～5人での作業は事故の原因となります。



壁掛け金具の設置には特別な技術が必要ですので、販売店や工事店にご相談ください。お客様による工事は一切行わないでください。取り付け、取扱いの不備による事故の原因となります。



取り付ける壁面には十分な強度があることを確認してください。取り付ける液晶ディスプレイ、壁掛け金具の重量に長時間耐えうることを確認してください。



液晶ディスプレイの設置後は、メンテナンス時以外にネジをゆるめたり、はずしたりしないでください。液晶ディスプレイの落下など事故の原因となります。



壁掛け金具の改造・変更は行わないでください。液晶ディスプレイの落下や破損など事故の原因となります。



壊れた部品を使用しないでください。落下によるけがの原因となります。万一、部品が壊れた場合は販売店にご相談ください。



安全確保のため、ボルトやネジ類は所定の場所に確実に締め付けてください。

⚠ 警告・注意

必ずお守りください。

壁掛け金具の取付には販売店や工事店にご相談ください。お客様による工事は一切行わないでください。取付、取扱いの不備による事故、液晶ディスプレイの落下による損傷の危険性があります。

工事店様へ

安全の為、液晶ディスプレイと壁掛け金具の重量に十分耐える様、取り付け場所の強度を確認の上施工を行ってください。

■ 製品紹介・各部名称

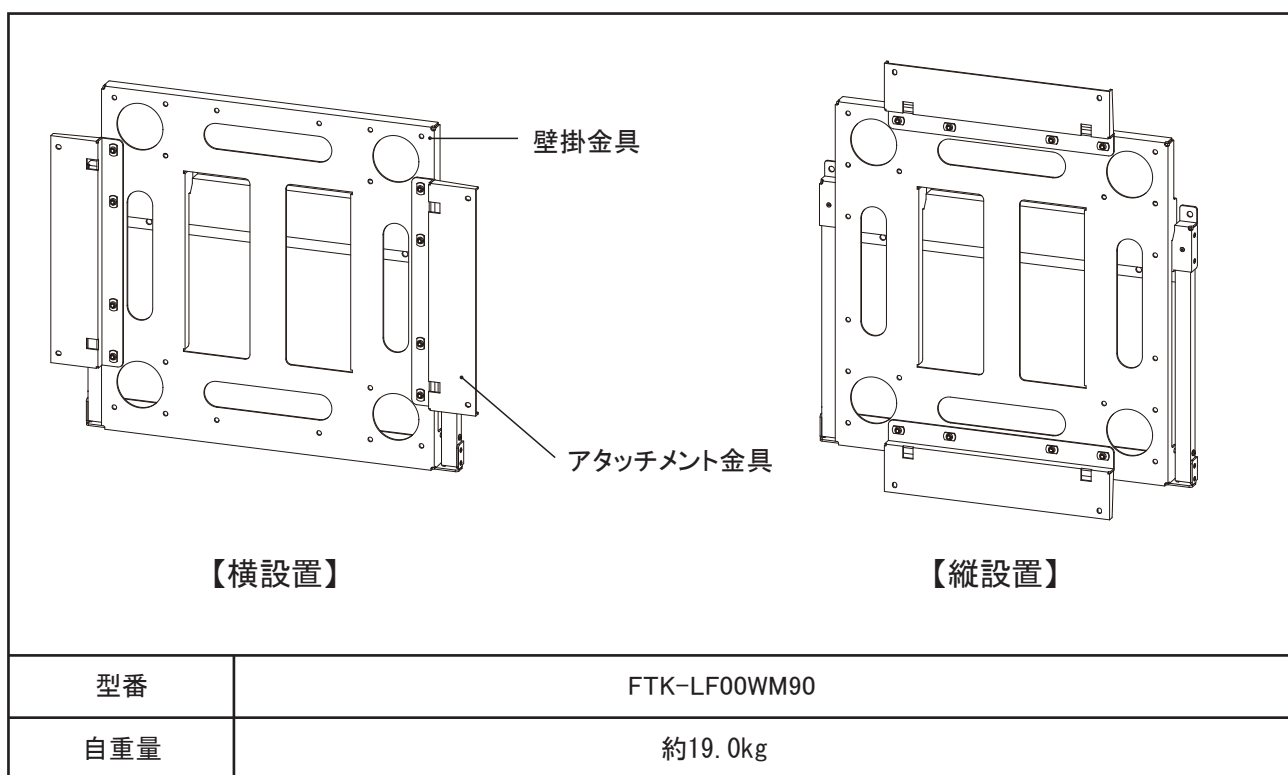

■ 付属品

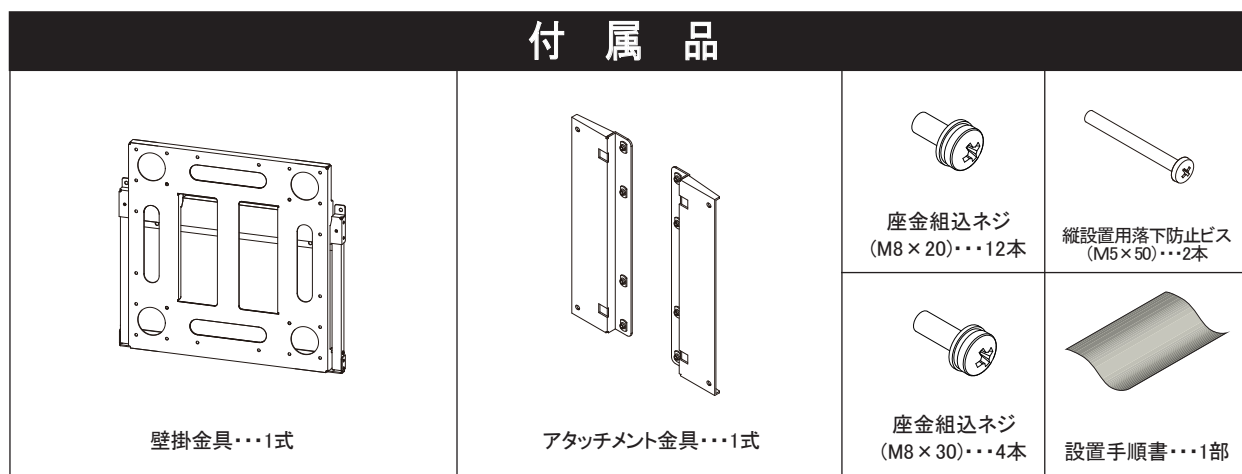

■ モニターブラケットの取り外し

1. 壁掛け金具に取り付けられている下側のトラスネジ (M5×8) 2本を取り外します。

使用する工具

プラスドライバー

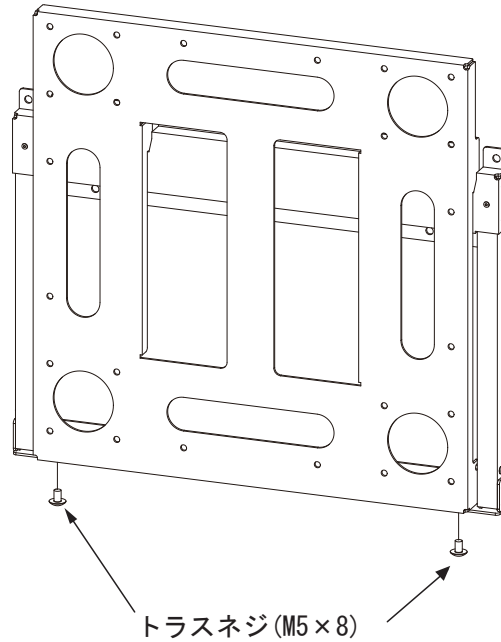

ネジは無くさないようにしてください。

2. モニターブラケットを上方向へ持ち上げ手前に引き、取り外します。

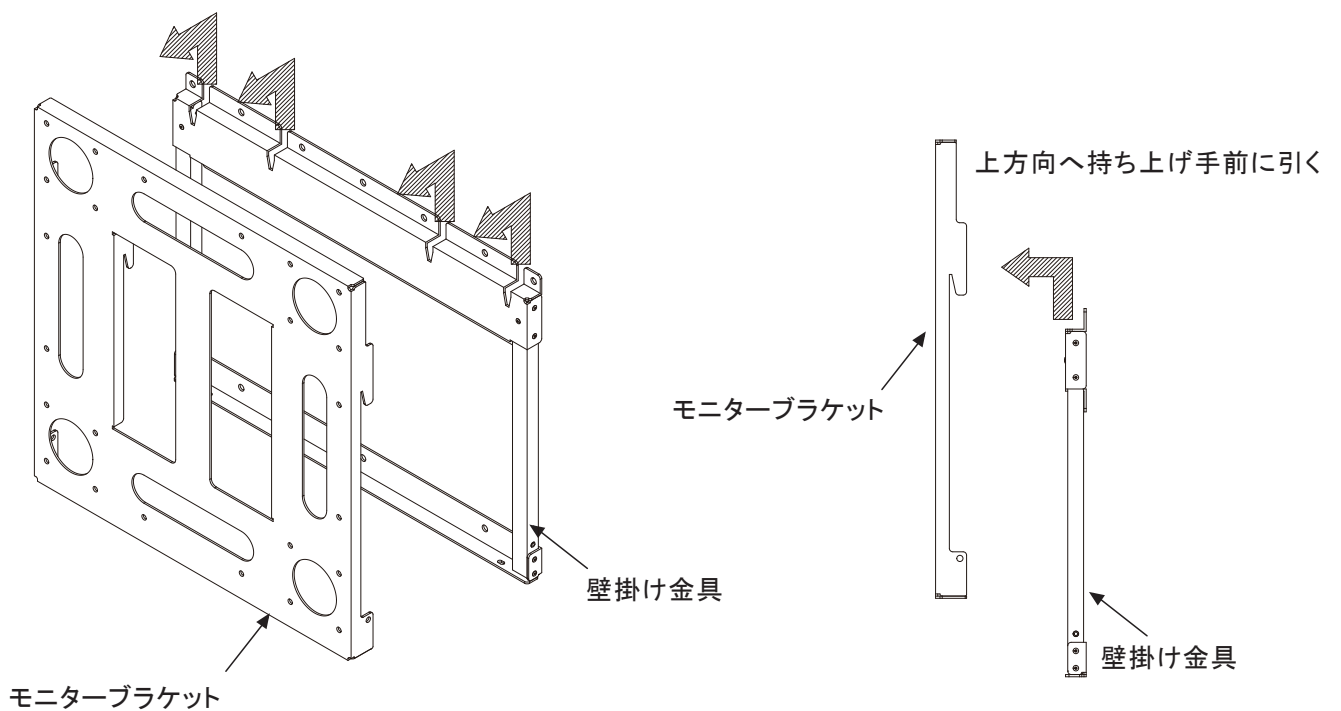

■ 液晶ディスプレイにモニターブラケットとアタッチメント金具を取り付ける

1. アタッチメント金具とモニターブラケットを付属の座金組込ネジでしっかりと固定します。
※ディスプレイに合ったネジをご使用ください。

使用する工具

プラスドライバー

横設置時

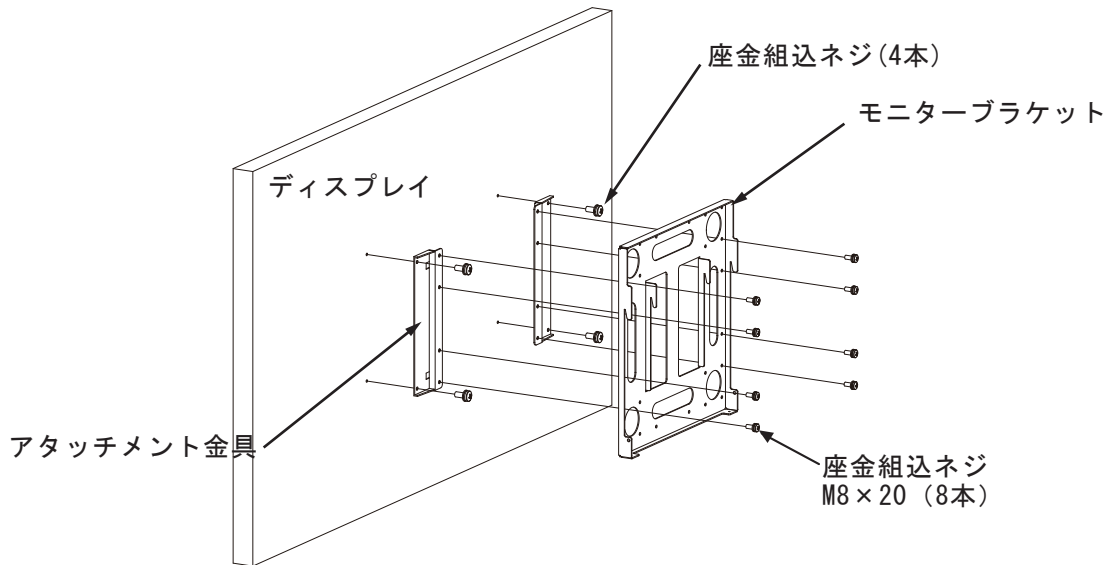

縦設置時

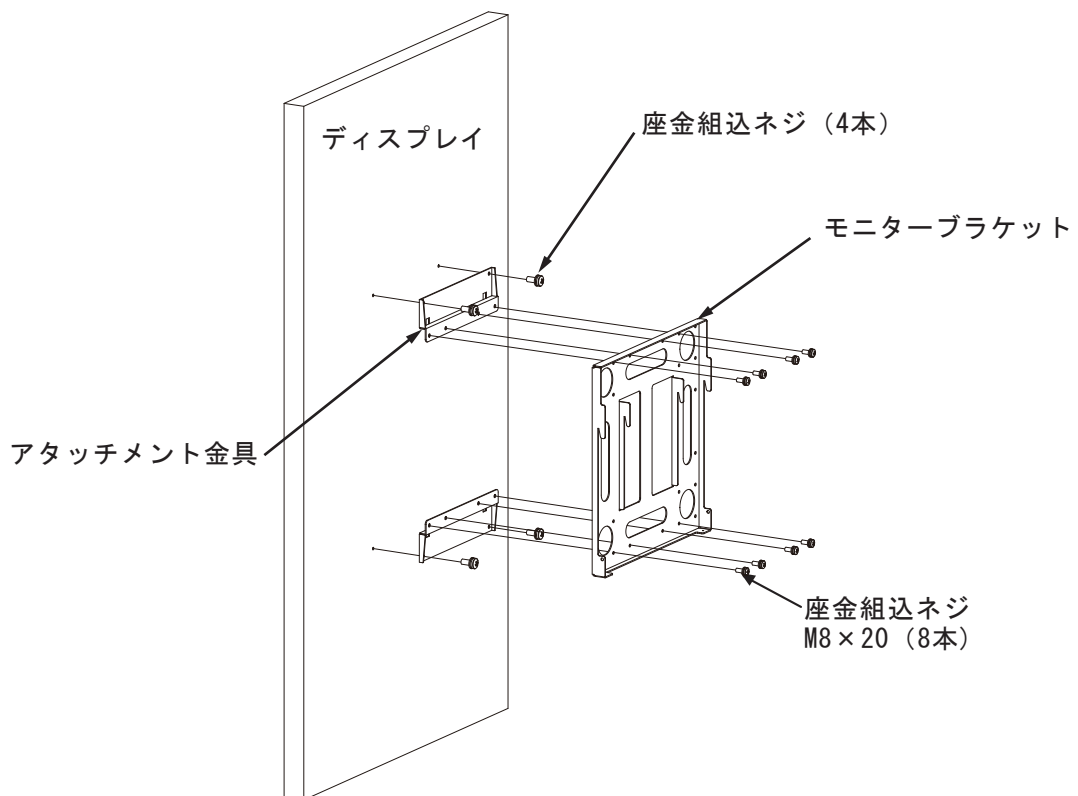

ネジは確実に締め付けてください。
液晶ディスプレイの落下による破損・けがの原因となります。

■壁掛け金具を壁面に設置する

1. 取り付け位置（φ11）13点の壁面強度確認を行い、強度が不足する場合は十分な補強を行ってください。
2. 液晶ディスプレイ重量+金具重量を合わせ、荷重に耐える取り付け場所であることを確認してください。
3. 壁面の構造に合わせた固定方法、ネジ・ワッシャーを選定してください。
4. 取り付けの際、金具が壁面に対し水平であることを確認し、固定してください。

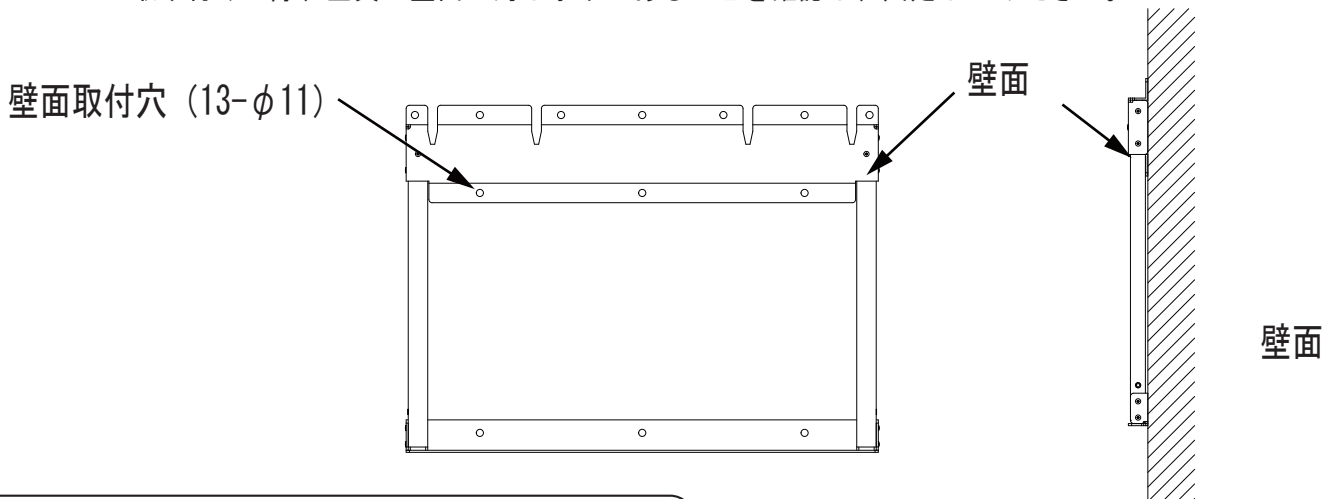

取り付ける壁面には十分な強度があることを確認してください。取り付ける液晶ディスプレイ、壁掛け金具の重量に長時間耐えうることを確認してください。



ネジは確実に締め付けてください。液晶ディスプレイの落下による破損・けがの原因となります。

■液晶ディスプレイを壁掛け金具に取り付ける

1. モニターブラケットのフック部を壁掛け金具の切り込み部に引っ掛けます。

【横設置】

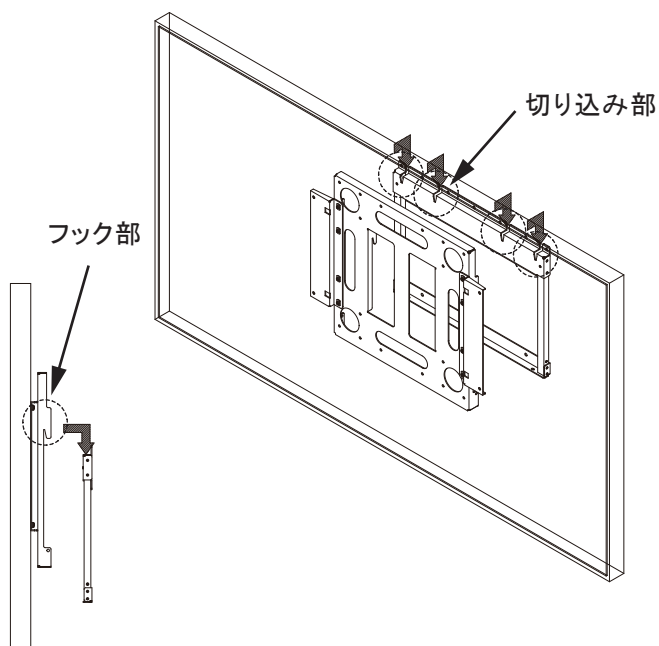

【縦設置】

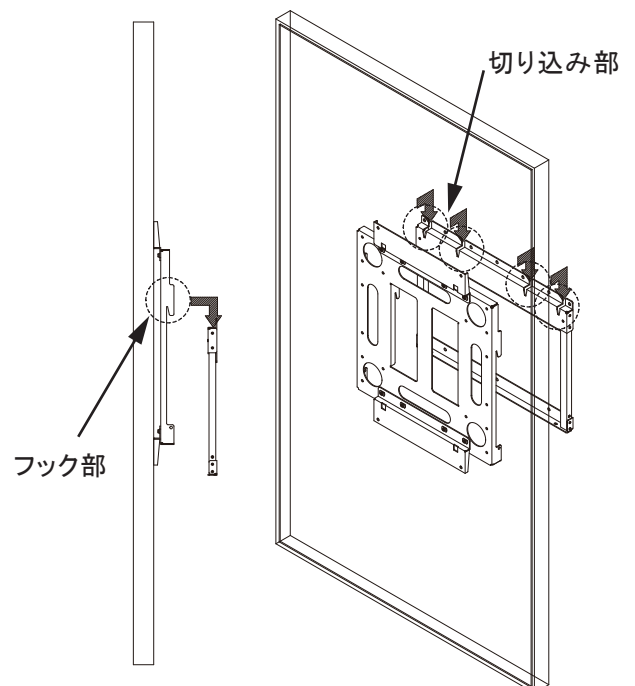

液晶ディスプレイの取り付けは、必ず6人以上で作業を行ってください。1~5人での作業は事故の原因となります。

■モニターブラケットと壁掛け金具をネジで固定する

使用する工具

プラスドライバー

横設置時

1. 取り外したトラスネジ(M5×8)2本を下側から壁掛け金具に固定します。

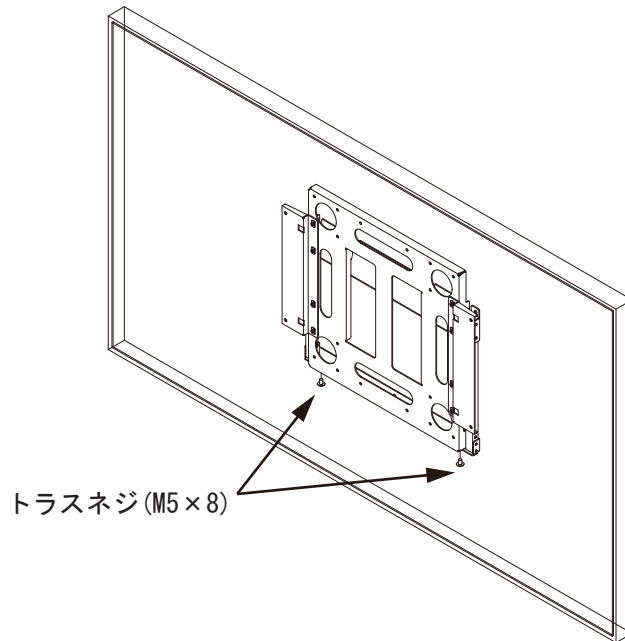

縦設置時

1. 縦設置用落下防止ビス(M5×50)2本を両側面から壁掛け金具に固定します。

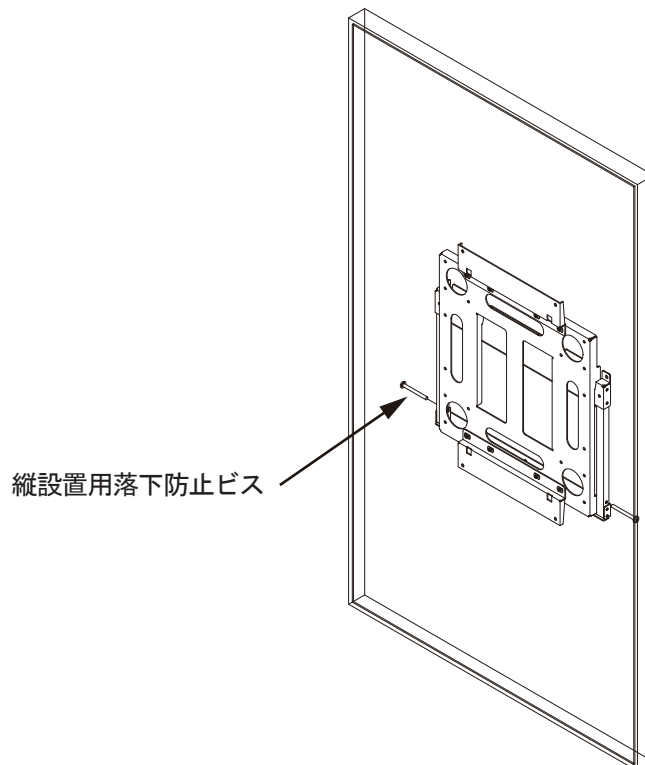

ネジは確実に締め付けてください。
液晶ディスプレイの落下による破損・けがの原因となります。