

取扱説明書

マルチディスプレイ用金具 (パンタグラフ式)

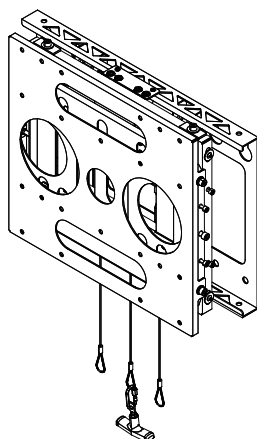

FTK-WM-M400A



警告

本製品は、50kgまでのディスプレイを対象とした製品です。それ以外のディスプレイを取り付けると、壁掛け金具やディスプレイの落下・破損など事故の原因となります。

目次

■安全上のご注意	P1
■警告・注意	P2
■製品紹介・各部名称・梱包部品	P3
■ディスプレイブラケットを取り外す	P4
■ディスプレイにディスプレイブラケットを取り付ける	P4
■ベースユニットを壁面に設置する	P5~P6
■延長ワイヤーを取り付ける	P7
■マルチ壁掛け金具にディスプレイを取り付ける	P8
■ディスプレイの位置を調整する	P9~P11
■ディスプレイの位置を固定する	P12
■保証書	P13

販売：  FORVICE 日本フォームサービス株式会社

製造：  FORBIS テクノ株式会社

安全上のご注意 (必ずお守りください)

お買い上げありがとうございました

ご使用前にこの取扱説明書をよくお読みください。特に「安全上のご注意」は必ずお読みください。
お読みになった後は、いつでも取り出せる場所に大切に保管してください。
また、本製品は生産より出荷に至るまで厳重に検査しておりますが、万一製品に破損またはご使用に支障をきたす場合は、誠に恐れ入りますが購入先または下記宛先までお問合せください。

日本フォームサービス株式会社

電話03-3636-0011 URL <http://www.forvice.co.jp>

Mail info@forvice.co.jp

お使いになる人や他の人への危害、物的損害を未然に防止するため、必ずお守りいただきたいことを、次の表示で区分しています。

 **警告** この表示の欄は「死亡または重症を負うことが想定される危害の程度」です。

 **注意** この表示の欄は「傷害を負うことが想定されるか、または物的損害の発生が想定される危害・損害の程度」です。

お守りいただきたい内容の種類を、次の絵表示で区分し、説明しています。



この絵表示は、絶対にしてはいけない「禁止」内容です。



この絵表示は、してはいけない「禁止」内容です。



この絵表示は、必ず実行していただきたい「指示」内容です。



この絵表示は、気をつけていただきたい「注意」内容です。



この絵表示は、指に気をつけていただきたい「注意」内容です。

警告・注意



本製品は、50kgまでのディスプレイを対象とした製品です。
それ以外のディスプレイを取り付けると、本製品やディスプレイの落下・破損など事故の原因となります。



20kg以上のディスプレイを本製品へ取り付け、取り外しする場合は、必ず2人～4人以上での作業を行ってください。指示人数未満での作業は事故の原因となります。



ディスプレイの設置後は、メンテナンス時以外にネジをゆるめたり、はずしたりしないでください。ディスプレイの落下など事故の原因となります。



本製品の改造・変更は行わないでください。ディスプレイの落下や破損など事故の原因となります。



壊れた部品を使用しないでください。落下によるけがの原因となります。万一、部品が壊れた場合は販売店にご相談ください。



本製品の設置には特別な技術が必要ですので、販売店や工事店にご相談ください。お客様による工事は一切行わないでください。取り付け、取扱いの不備による事故の原因となります。



取り付ける壁面には十分な強度があることを確認してください。
取り付けるディスプレイ、本製品の重量に長時間耐えうることを確認してください。



安全確保のため、ボルトやネジ類は所定の場所に確実に締め付けてください。

⚠ 警告・注意

必ずお守りください。

本製品の取り付けには販売店や工事店にご相談ください。お客様による工事は一切行わないでください。取り付け、取り扱いの不備による事故、ディスプレイの落下による損傷の危険性があります。

安全の為、ディスプレイと本製品の重量に十分耐える様、取り付け場所の強度を確認の上施工を行ってください。

■ 製品紹介・各部名称

マルチディスプレイ用金具
(パンタグラフ式)

型番	FTK-WM-M400A
自重量	約21.0kg
搭載可能重量	50.0kg

No.	各部名称
①	ディスプレイブラケット
②	チルト金具
③	解除用ワイヤー
④	ディスプレイ側ユニット
⑤	ベース側ユニット
⑥	引き込み用ワイヤー
⑦	引き込み用取っ手

使用する工具

六角レンチ (対辺5mm)	六角レンチ (対辺6mm)
スパナ (対辺13mm)	プラスドライバー

※使用する工具は付属品ではございません。別途ご用意をお願い致します。

■ 梱包部品

梱包部品

	座金組込ネジ(M6×14)・・・6本 座金組込ネジ(M6×16)・・・6本 座金組込ネジ(M6×18)・・・6本	ワイヤーガイド用ブッシュ ・・・4個	延長用連結カン ※1	取扱説明書・・・1部
マルチディスプレイ用金具 ・・・1式				
	ストッパー金具・・・1個	引き込み用取っ手セット ・・・1個	延長用ワイヤー ※2	墨出し用パッド ・・・1枚

※1...レイアウトにより個数が変わります。

※2...レイアウトにより長さ及び本数が変わります。

■ディスプレイブラケットを取り外す

1. ディ스플레이ブラケット両側面に取り付けられている六角穴付きボルト (M8×20)のうち、下部2ヶ所は取り外し、上部2ヶ所は半分程度緩めます。
2. ディ스플레이ブラケットを上を持ち上げながら取り外します。

使用する工具

対辺6mm
六角レンチ

1.

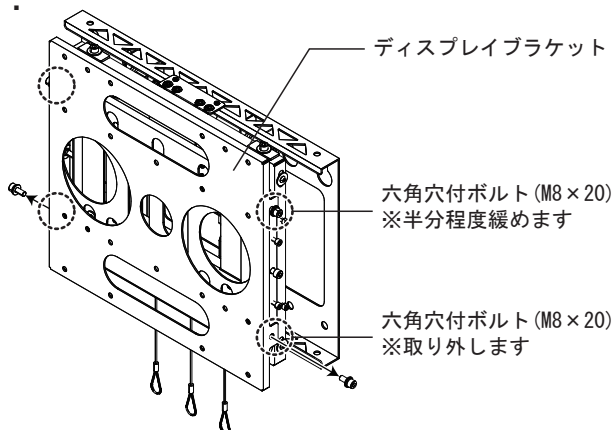

2.

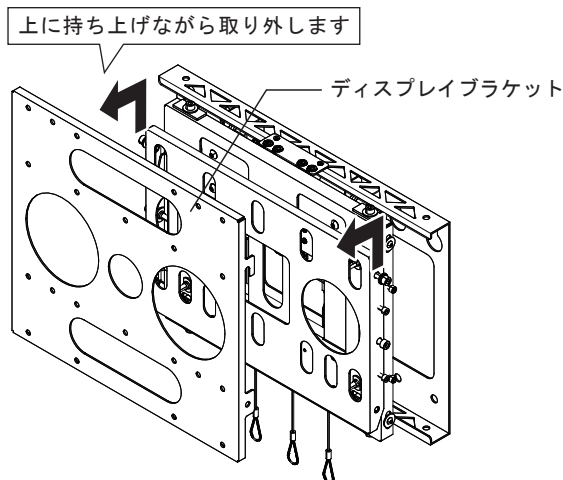

■ディスプレイにディスプレイブラケットを取り付ける

1. ディ스플레이にディスプレイブラケットを付属の座金組込ネジでしっかりと固定します。
[本製品は取付穴ピッチ200×200/300×300/400×400/400×200 (mm)に対応しています]
必ずディスプレイの取付穴深さに合ったネジを選定して下さい。
取付穴深さはディスプレイ取扱説明書またはメーカーホームページなどでご確認ください。

使用する工具

プラスドライバー

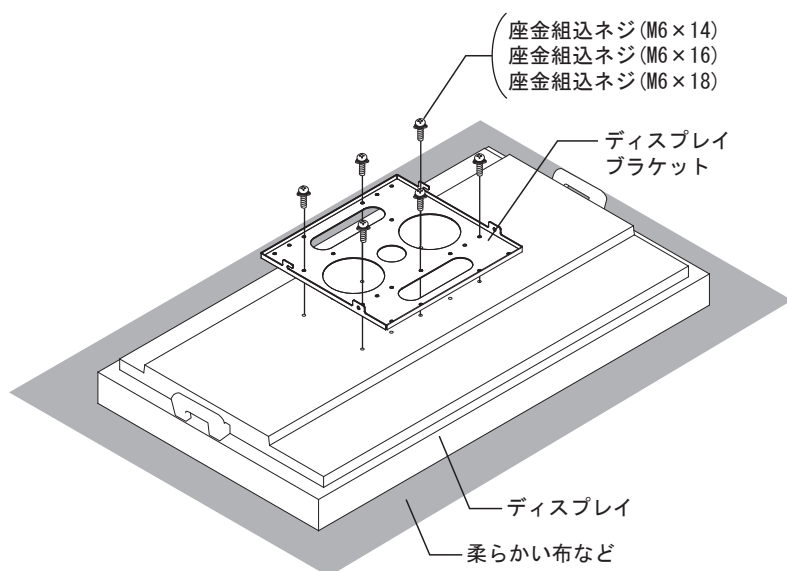

固定穴位置
(ディスプレイブラケット正面図)

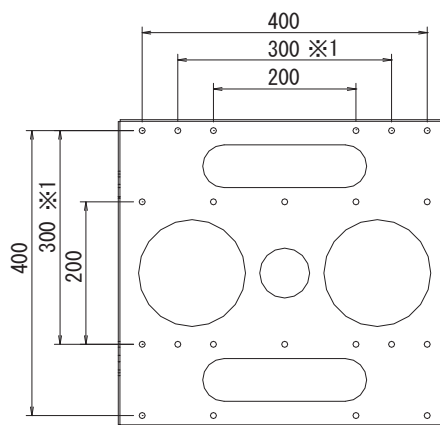

本製品は取付穴ピッチ200×200/300×300/400×400/400×200 (mm)に対応しています

※1... 取付穴ピッチ300×300の場合、ディスプレイの中心位置が50mm上にずれます。



ディスプレイブラケット取り付けの際にディスプレイを寝かせる時は、凹凸のない平らな面に柔らかい布やシートを敷いて、できるだけ短時間で行ってください。画面に異常を来す原因となります。



ネジは確実に締め付けてください。ディスプレイの落下による破損・けがの原因となります。

■ベースユニットを壁面に設置する

1. 壁面に金具固定位置を墨出しします。
2. 付属の墨出し用パッドをディスプレイ中心位置に当て、壁掛け金具の固定穴位置10ヶ所(φ13)をマークします。

※固定穴位置10ヶ所(φ13)の壁面強度を必ず確認してください。

ディスプレイ重量+金具重量を合わせ、荷重に耐える取り付け場所であることを確認し、強度が不足する場合は十分な補強を行ってください。

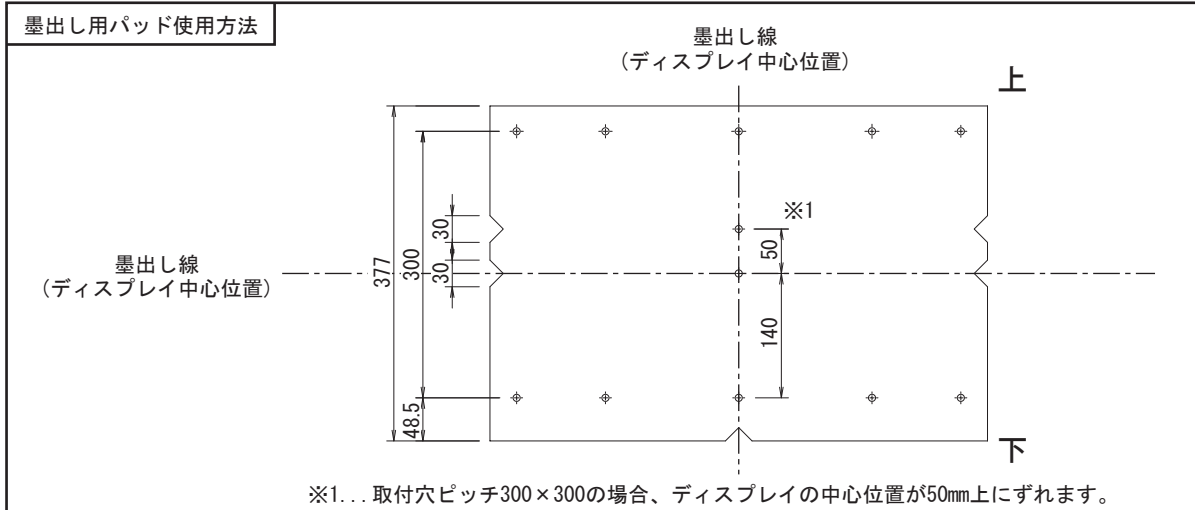

墨出し用パッドは、あくまで墨出しを簡易的に行うための補助ツールです。実際の施工においては必ず正確な寸法等の最終確認を行ったうえで取付を行ってください。(段ボールの歪み等により寸法が異なる可能性があります。)



墨出し用パッドは、ディスプレイの背面にある金具取付用穴位置がディスプレイ中心位置にあることを前提としております。ディスプレイ背面の金具取付用穴位置が中心よりずれている場合は、上記内容ではご使用いただけません。

3. マークした固定穴10ヶ所のうち、4ヶ所以上を使用してベースユニットを固定してください。

※壁面の構造に合わせた固定方法、ネジ・ワッシャーの選定をしてください。

※取り付けの際、水平であることを確認し、固定してください。

上部5ヶ所の取り付け穴が
だるま穴になっております。
ベースユニットをアンカー
ボルトに引っ掛けて作業を
行うことが可能です。

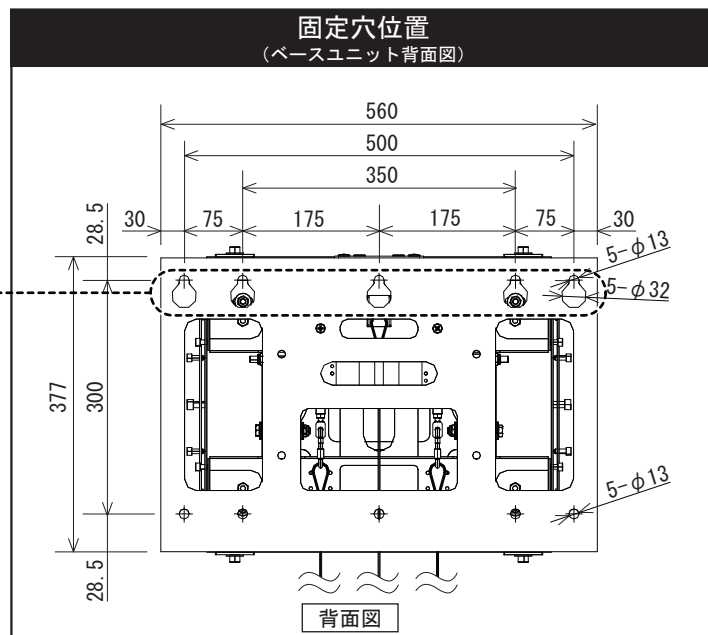

ネジは確実に締め付けてください。ディスプレイの落下による破損・けがの原因となります。

■ベースユニットを壁面に設置する

4. マルチ壁掛け金具の下部から出ている解除用取っ手(左右2本)を下方向へ引き、ロックを外します。
チルト金具・ディスプレイ側ユニットを前面に引き出します。

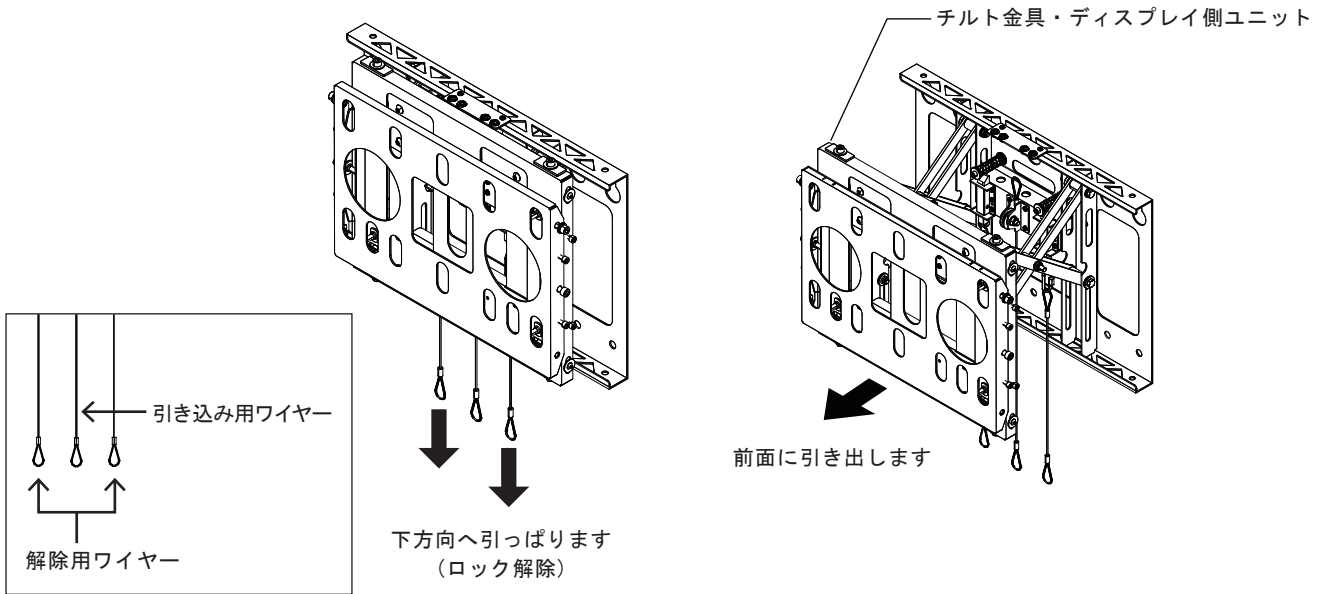

5. ベースユニットを壁面に取り付けているネジを本締めし、固定します。

ストッパー金具の使用方法

マルチ壁掛け金具の右側面に、付属のストッパー金具1個を引っかけて取り付けます。
ディスプレイの取り付け時など、引き出した状態で固定させる際にお使いください。

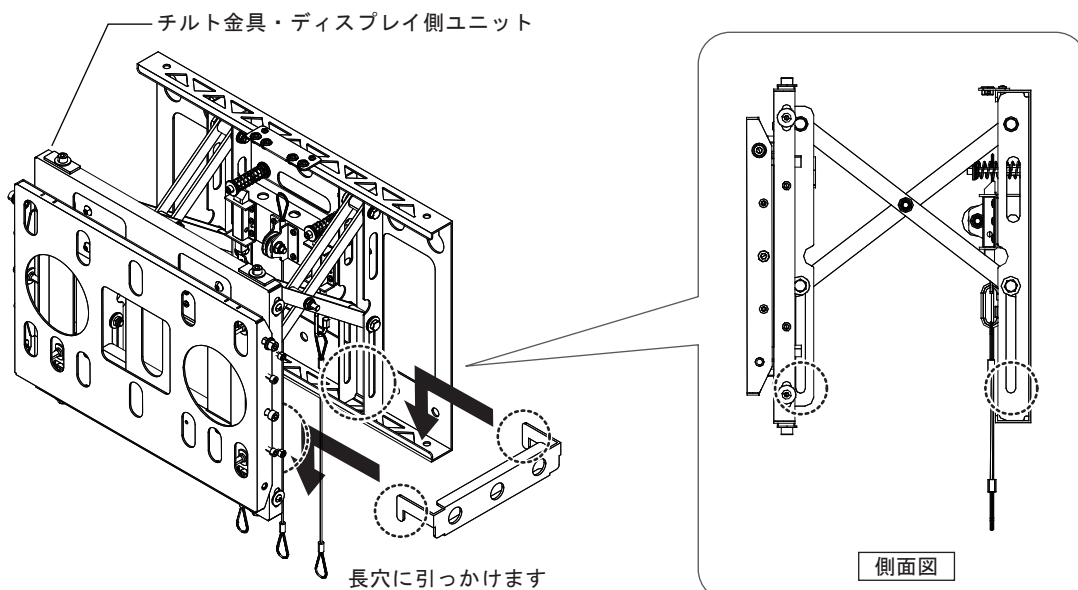

■ 延長ワイヤーを取り付ける

1. 付属の延長ワイヤーを、付属の延長用連結カンを使用してマルチ壁掛け金具から出ている3本のワイヤーに取り付けます。
2. 延長用ワイヤーは段ごとに分かれています。各段に合ったワイヤーを選定してください。
(「1段目用延長ワイヤー」、「2段目用延長ワイヤー」などの表記が包装に記載されています)

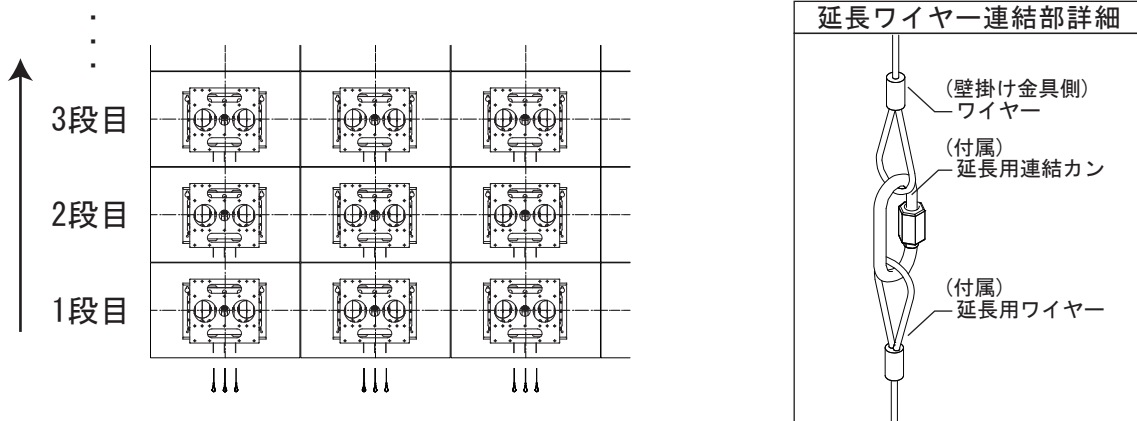

3. 上下にマルチ壁掛け金具を設置する際、引き込み用ワイヤーと、解除用ワイヤーを下段のマルチ壁掛け金具に通します。
※作業の際は、マルチ壁掛け金具の前面を引き出してから行ってください。

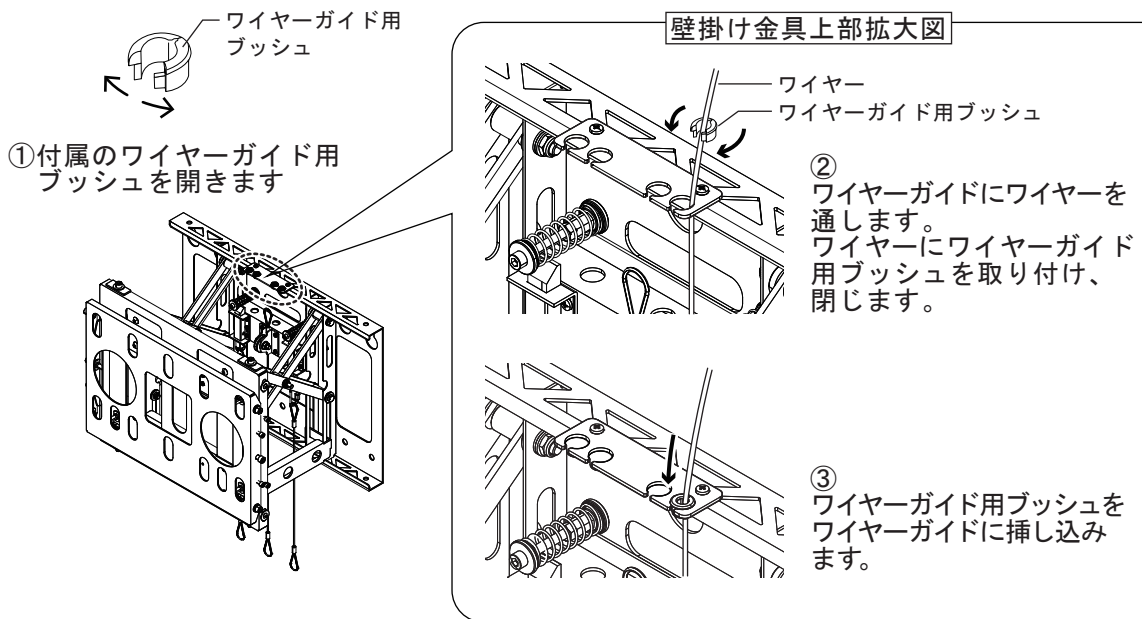

4. 引き込み用ワイヤーに、付属の引き込み用取っ手を取り付けます。

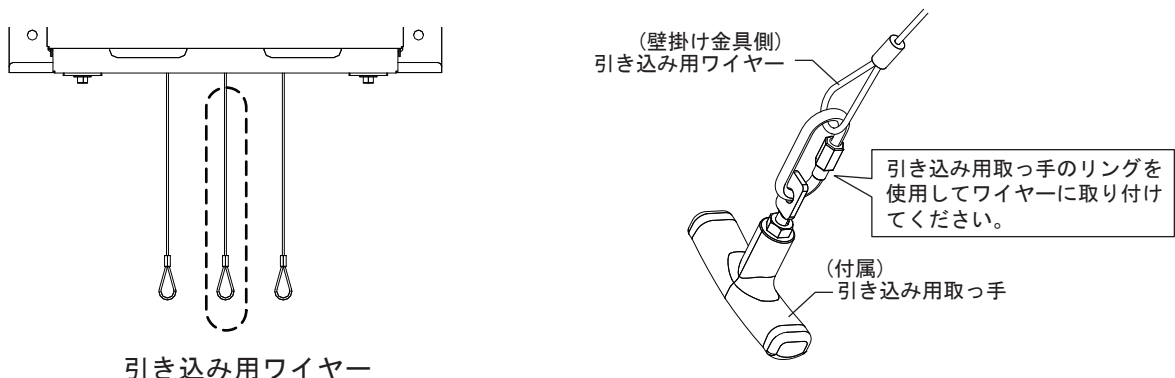

■ マルチ壁掛け金具にディスプレイを取り付ける

1. ディスプレイブラケットのフック部をマルチ壁掛け金具に仮留めしてある六角穴付ボルト (M8×20) に引っ掛けます。
ディスプレイブラケット下部に六角穴付ボルト (M8×20) をしっかりと固定し、仮留めしてある上部の六角穴付ボルト (M8×20) を本締めします。

使用する工具

対辺6mm
六角レンチ

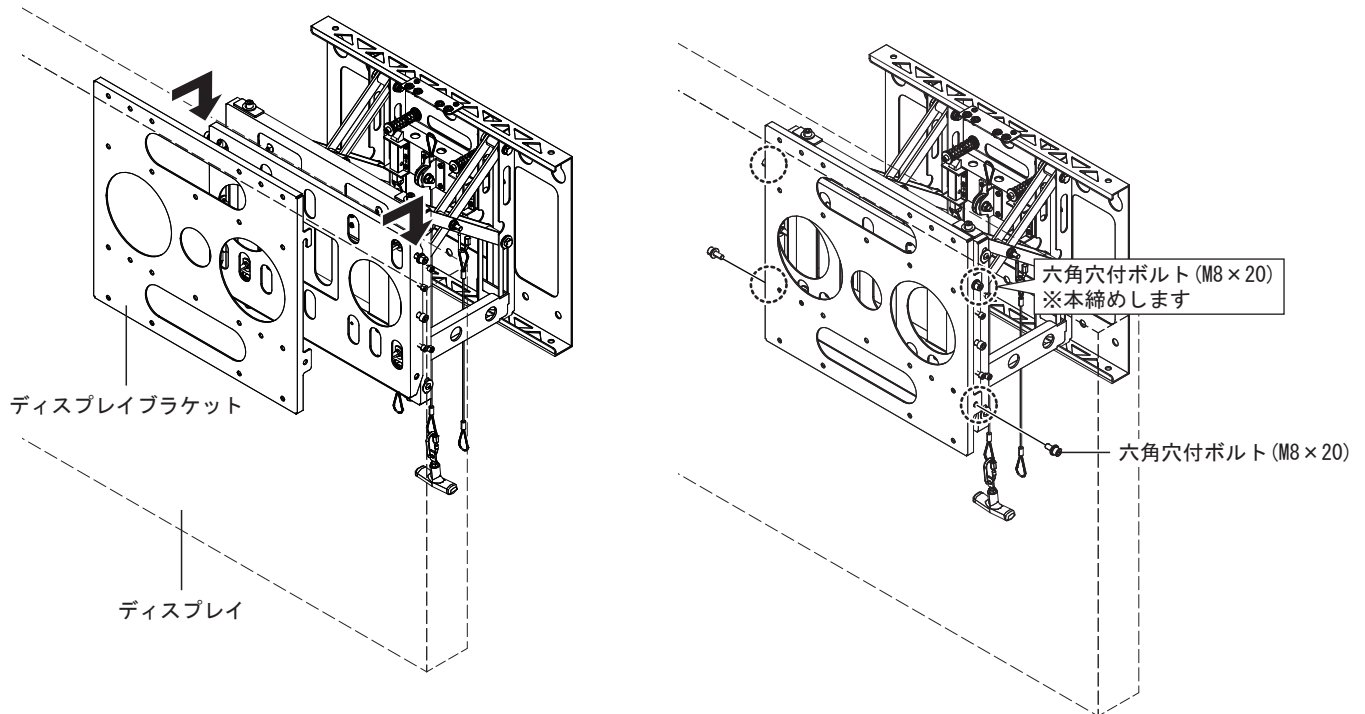

20kg以上のディスプレイを取り付けする場合は必ず2人~4人以上で作業を行ってください。指示人数未満での作業はディスプレイの落下による破損・けがの原因となります。



ボルトは確実に締め付けてください。
ディスプレイの落下による破損・けがの原因となります。

2. ストッパー金具を取り外します。
3. 引き込み用取手をまっすぐ下に引き、ディスプレイブラケットがロック部にしっかりと固定される位置まで戻します。

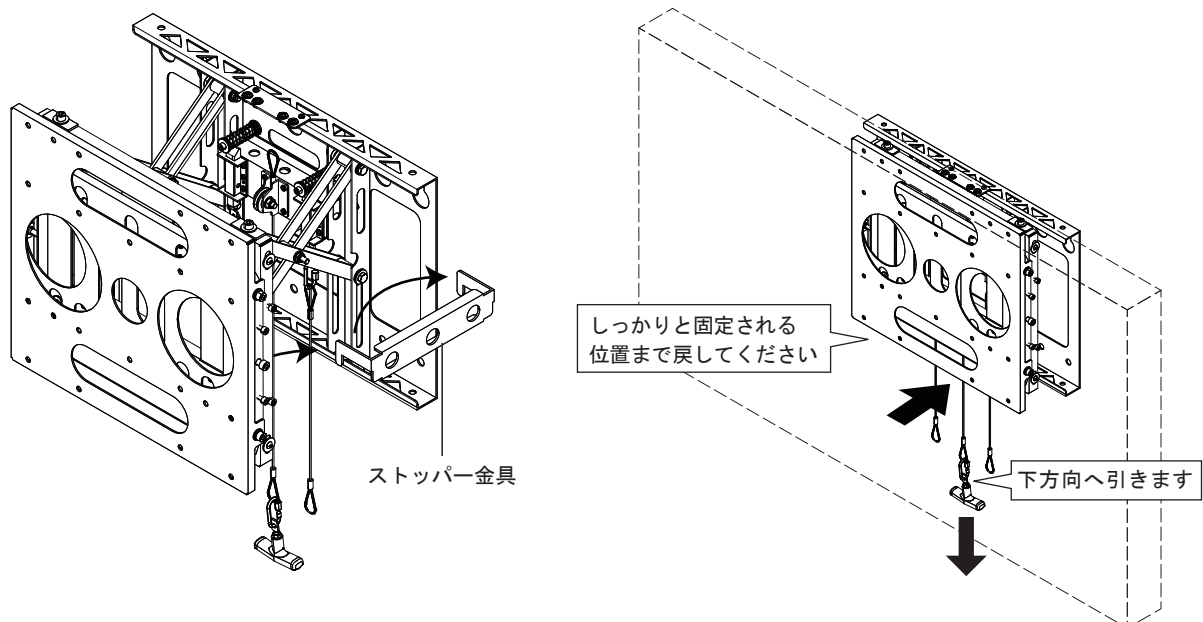

■ディスプレイの位置を調整する

1. ディスプレイが干渉する場合や、傾いている場合は位置の調整を行います。

作業を始める前に・・・



調整作業の際は

- ①【ディスプレイ側ユニット左右の六角穴付ボルト】
- ②【ディスプレイ側ユニット上下の六角穴付ボルト】
- ③【背面の六角ナット】

上記のボルト/ナットを必ず緩めてください。ボルト/ナットを緩めないで無理に調整を行うと金具が変形する原因となります。

使用する工具

プラスドライバー

対辺13mm
スパナ

対辺6mm
六角レンチ

対辺5mm
六角レンチ

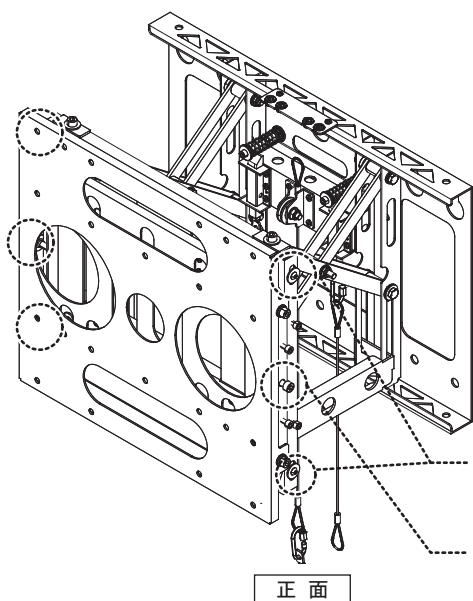
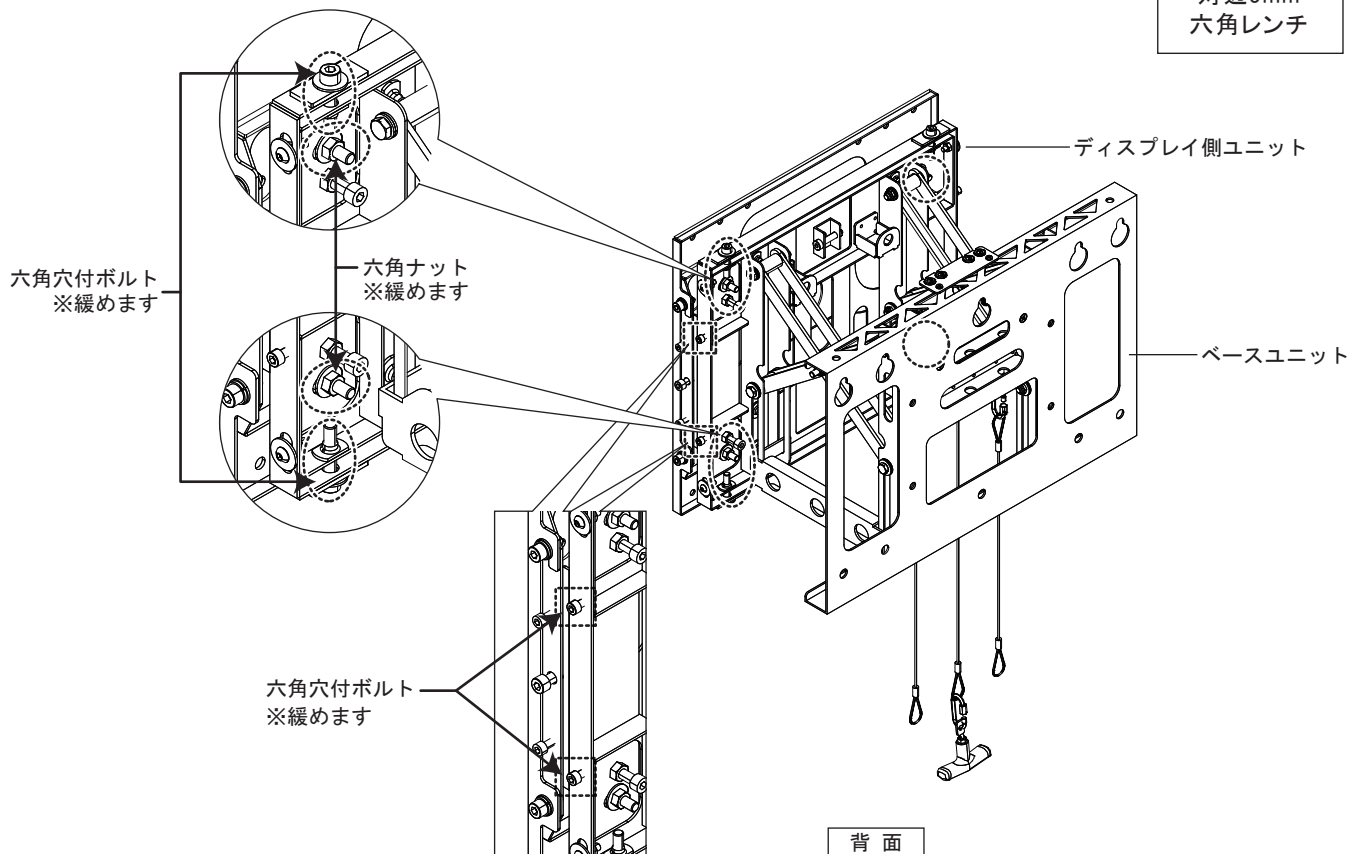

マルチ壁掛け金具左右のガイド用/回転軸用ネジ (計6ヶ所)は絶対に緩めないでください。

※絶対に緩めないでください

■ ディスプレイの位置を調整する

左右方向の調整

- ◎ マルチ壁掛け金具の左右4ヶ所の六角穴付ボルトで左右方向の調整を行います。
必ず、締めるボルトと垂直方向に対称のボルトを緩めてから調整を行ってください。

右側面のボルトを締める(左側面のボルトを緩める)	左方向(最大4.5mm)
左側面のボルトを締める(右側面のボルトを緩める)	右方向(最大4.5mm)

使用する工具

六角レンチ
(対辺5mm)

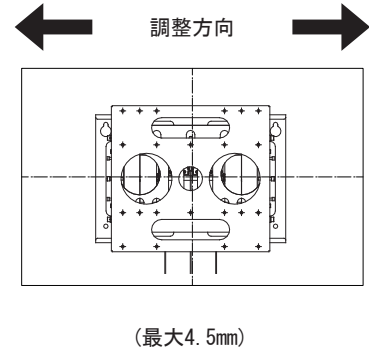
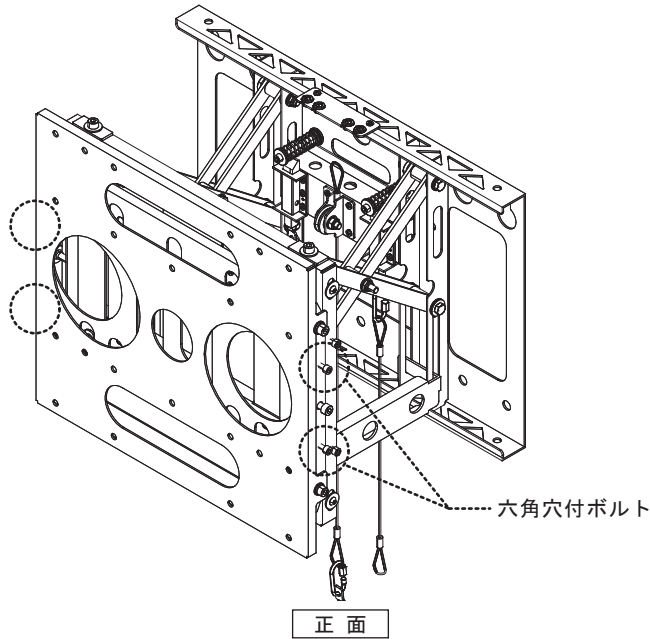

上下方向の調整

- ◎ マルチ壁掛け金具の下部2ヶ所の六角穴付ボルトで上下方向の調整を行います。
必ず、締めるボルトと垂直方向に対称のボルトを緩めてから調整を行ってください。

下のボルトを締める(上のボルトを緩める)	上方向(最大10mm)
上のボルトを締める(下のボルトを緩める)	下方向(最大10mm)

使用する工具

六角レンチ
(対辺6mm)

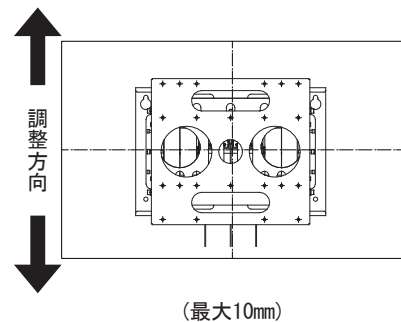
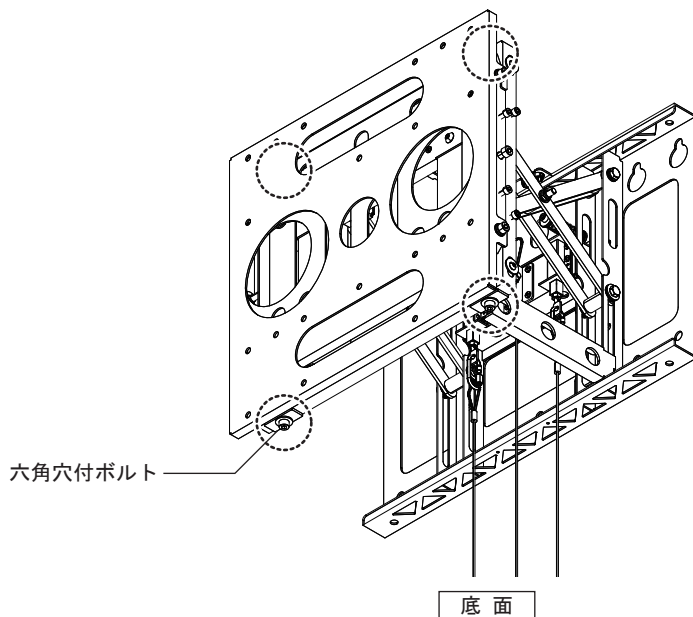

■ ディスプレイの位置を調整する

チルト方向の調整

- ◎ マルチ壁掛け金具の背面4ヶ所の六角穴付きボルトでチルト方向の調整を行います。必ず、締めるボルトと水平方向に対称のボルトを緩めてから調整を行ってください。

上部のボルトを締める(下部のボルトを緩める)	下向きチルト(最大5°)
下部のボルトを締める(上部のボルトを緩める)	上向きチルト(最大5°)

使用する工具

六角レンチ
(対辺6mm)

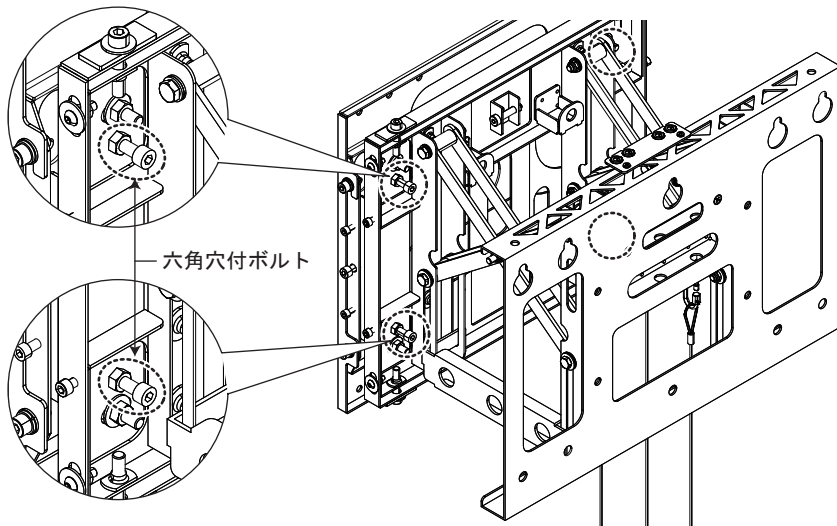

背面

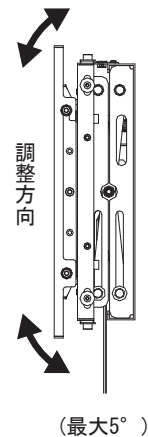

チルト方向の微調整

- ◎ マルチ壁掛け金具の背面4ヶ所のナットでチルト方向の微調整(背面への引き込み)を行います。必ず、締めるナットの上または下にある六角穴付きボルト(P9参照)を緩めてから調整を行ってください。

上部のナットを締める(下のボルトを緩める)	上向きチルト
下部のナットを締める(上のボルトを緩める)	下向きチルト

使用する工具

スパナ
(対辺13mm)

六角レンチ
(対辺6mm)

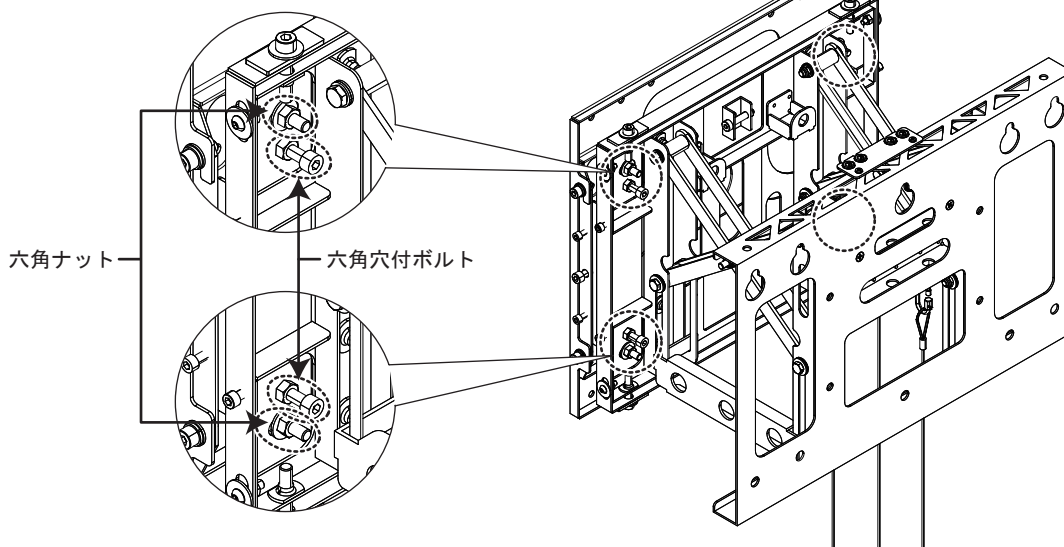

背面



複数のディスプレイを設置した際、目地の微調整の為にいきます。ナットを締めすぎると壁掛け金具が変形する場合がございますのでご注意ください。

■ディスプレイの位置を固定する

1. マルチ壁掛け金具左右のアプセットネジ(4ヶ所)を固定し、背面の六角ナット(4ヶ所)を適度に固定します。
背面の六角ナットを締めすぎるとディスプレイチルト方向の位置が変わりますのでご注意ください。

使用する工具

プラスドライバー

スパナ
(対辺13mm)

六角レンチ
(対辺5mm)

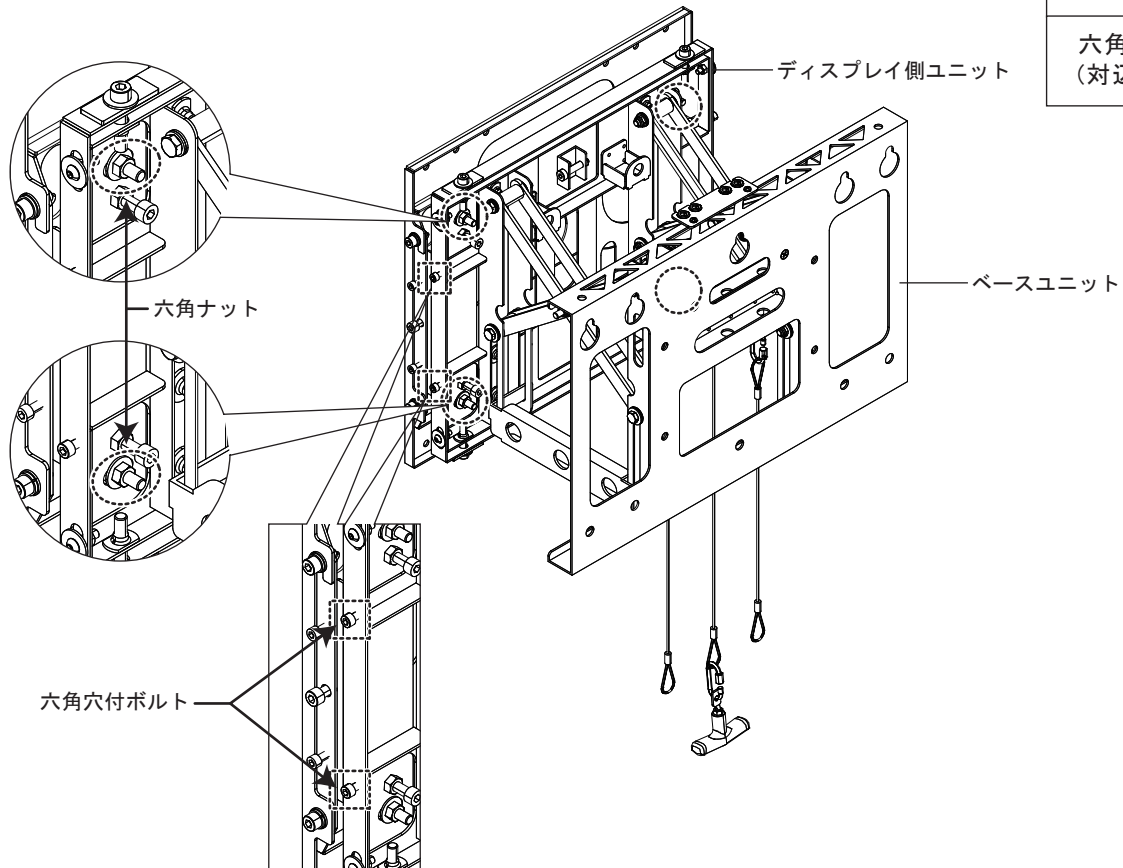

背面



背面の六角ナットを締めすぎるとディスプレイチルト方向の位置が変わりますのでご注意ください。